

GUIDE DE L'UTILISATEUR DES SWIMSPAS



HYDROPOOL
hot tubs • swim spas



HydroPool Inc.
335 Superior Blvd.
Mississauga, ON, Canada L5T 2L6
Tel: 905.565.6810
Toll Free: 1.800.465.2933
Fax: 905.565.6820
Email: info@hydropoolhottubs.com
www.hydropoolhottubs.com

Le contenu de l'emballage peut faire l'objet de changements sans préavis

2024

| Modèles Couverts | Domestique Codes Modèles | Exportation Codes Modèles |
|---------------------------------|-------------------------------------|--------------------------------------|
| 13FFP Aquaplay | SS13FFPAP | SSE13FFPAP |
| 14AX Aqua Sport | SS14ES | SSE14ES |
| 14AX Aqua Trainer | SS14ET | SSE14ET |
| 16EX Executive Sport | SS16ES | SSE16ES |
| 16EX Executive Trainer | SS16ET | SSE16ET |
| 17AX Aqua Sport | SS17ES | SSE17ES |
| 17AX Aqua Trainer | SS17ET | SSE17ET |
| 19EX Executive Sport | SS19ES | SSE19ES |
| 19EX Executive Trainer | SS19ET | SSE19ET |
| 19DTAX Aqua Sport Gold | SS19ASFXDTG | SSE19ASFXDTG |
| 19DTAX Aqua Trainer Gold | SS19ATFXDTG | SSE19ATFXDTG |

TABLE DES MATIÈRES

| | | | |
|--|-------|---|-------|
| Introduction | 4 | Messages affichés sur le panneau supérieur | 43 |
| Consignes de sécurité importantes | | Fonctions de contrôle du système de thérapie à air variable | 43 |
| Avertissements | 5 | | |
| Hyperthermie | 6 | Filtre de contrôle Bellagio | 43 |
| Choisir le bon endroit | | Contrôle de courant Aquapro AX | 44 |
| À l'intérieur | 7 | Contrôle de courant Aquapro EX | 44-48 |
| À l'extérieur | 7 | Boucle de dérivation du chauffage auxiliaire | 48 |
| Éléments importants au sujet de l'installation | 8 | Système d'eau pure Hydroclear | 49 |
| | | Instructions de remplacement de la lampe UV-C | 50 |
| Éléments dont il faut tenir compte | | | |
| Pour l'installation à l'intérieur | 8 | Balance d'eau du spa de nage | |
| Pour l'installation à l'extérieur | 8 | Aperçu general | 51 |
| | | Remplissage initial | 51 |
| Préparation du site | | Glossaire des termes courants pour l'entretien de l'eau | 52 |
| Installation en surface | 9 | Bilan hydrique de votre spa de nage (tableau) | 52 |
| Installation entièrement ou partiellement creusée | 9 | Résolution des problèmes d'équilibre en eau | 53 |
| Support général (installations sans cabinet) | 9 | | |
| Installation de cale de spa a de cadre de spa swim | 10 | Entretien de routine du spa | |
| Accessibilité et protection de l'équipement | 11 | Quotidien, Hebdomadaire, Mensuel, Trimestriel | 54 |
| Décharge/Manutention de votre spa de nage | 12 | Nettoyage du panier du skimmer | 54 |
| | | Couverture dure de sécurité | 54 |
| Directives de sécurité importantes | 13 | Filtre à cartouche, Retrait, Nettoyage, Réinstallation | 55 |
| sur l'alimentation électrique | | Nettoyage de la surface acrylique | 55 |
| Lignes directrices pour le disjoncteur de fuite à la terre/RDC et calibre des fils | 13 | Traitement de l'eau TriChlore | 55 |
| Diagrammes d'installation du disjoncteur de fuite à la terre – Amérique du Nord | 14 | Changer l'eau de votre spa de nage | 56 |
| Diagramme d'installation du circuit RCD - Europe | 15 | Vider votre eau de spa de nage | 56 |
| | | Adoucisseurs d'eau | 56 |
| Remplissage, vérification et démarrage du spa | 16-18 | Hydropool Exclusive Quick-Drain™ et indicateur de mode de nettoyage automatique | 57 |
| Amorçage de la pompe/libération de la poche d'air | 16-18 | | |
| | | Produits Everlast | 58 |
| | | Protégez votre armoire Everlast Finish | 58 |
| Systèmes de commande Hydropool | 19-30 | Système de plancher Soft Stride | 59 |
| | | Entretien de l'acier inoxydable | 59 |
| Commandes Aquaplay Series | 19-22 | | |
| Commandes série Hydropool Swim Spa | 23-30 | Hivernisation de votre spa Hydropool | 60 |
| DTAX Spa Control | 24 | | |
| Commandes Sport Aquasport / Executive | 25 | Dépannage general | 61 |
| Commandes Aquatrainer / Executive Trainer | 26 | Que faire en cas de | |
| Programmation | 27-30 | Fluctuations de puissance | 61 |
| Système I-Command 2 (optionnel) | 31-41 | Panne de courant par temps froid | 61 |
| Mode veille | 42 | | |
| Mode vidange | 42 | Schémas de câblage (in.ye) | 62-65 |

REMARQUE: Les spécifications du produit, les avertissements et les étiquettes sont sujets à changement sans préavis. Ce manuel d'utilisation doit être utilisé comme un guide seulement. Pour plus d'informations, s'il vous plaît contactez votre revendeur indépendant Hydropool.

Au nom de toute l'équipe de l'entreprise, nous vous remercions de votre décision d'acheter un spa de nage HydroPool.

Reconnu pour la qualité dans le monde entier, nous sommes convaincus que votre spa de nage nouvelle que vous fournissez, votre famille et vos amis, avec des années de plaisir et de répondre à tous vos besoins d'hydrothérapie.

Spas de nage HydroPool ne sont pas seulement sain et relaxant, ils peuvent même ajouter de la valeur à votre maison.

S'il vous plaît prendre le temps de bien lire et comprendre toutes les instructions de sécurité, d'installation et de fonctionnement dans ce manuel avant de raccorder électriquement votre bain à remous et ajouter de l'eau.

Les pages suivantes contiennent des informations précieuses et des pointeurs qui vous fera économiser temps et argent, ainsi que vous aider à simplifier l'entretien et la maintenance.

Depuis la fabrication de notre spa de nage première fois en 1995, nous avons vu la popularité de ce mini-piscine de remise en forme et de massage croître à pas de géant, année après année.

L'espace minimal et les exigences d'entretien de spas de nage, combinées avec les possibilités d'utilisation toute l'année, de la sécurité et de meilleures natation, assurera l'avenir de spas de nage que "la piscine de l'avenir".

Jour.



David Jackson

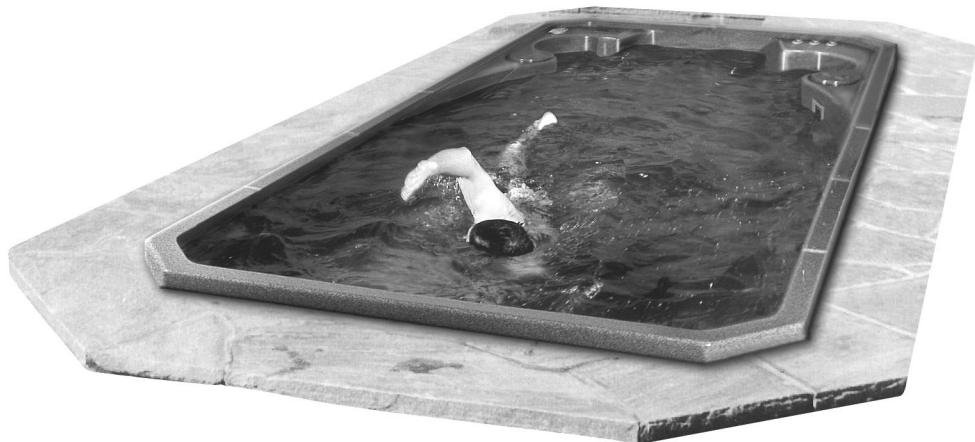

CONSERVEZ CES CONSIGNES DE SÉCURITÉ

IMPORTANT ! CONSERVEZ CES DIRECTIVES

La réaction physiologique de l'exposition à l'eau chaude est subjective et peut varier selon votre âge, votre état de santé et vos antécédents médicaux. Si vous ne connaissez pas votre niveau de tolérance à l'eau chaude, ou si vous venez à souffrir de maux de tête, d'étourdissements ou de nausées lors de l'usage de votre spa, quittez le spa et rafraîchissez-vous immédiatement.



AVERTISSEMENTS

1. NE PAS LAISSER LES ENFANTS UTILISER UNE CUVE DE RELAXATION SANS SURVEILLANCE.
2. POUR EVITER QUE LES CHEVEUX OU UNE PARTIE DU CORPS PUISSENT ETRE ASPIRES, NE PAS UTILISER UNE CUVE DE RELAXATION SI LES GRILLES DE PRISE D'ASPIRATION NE SONT PAS POUTES EN PLACE.
3. LES PERSONNES QUI PRENNENT DES MEDICAMENTS OU ONT DES PROBLEMES DE SANTE DEVREIENT CONSULTER UN MEDECIN AVANT D'UTILISER UNE CUVE DE RELAXATION.
4. LES PERSONNES ATTEINTES DE MALADIES INFECTIEUSES NE DEVRAIENT PAS UTILISER UNE CUVE DE RELAXATION.
5. POUR EVITER DES BLESSURES, USER DE PRUDENCE EN ENTRANT DANS UNE CUVE DE RELAXATION BE SORTANT.
6. POUR EVITER L'EVANOUISSEMENT ET LA NOYADE EVENTUELLE, NE PRENDRE NI DROGUE NI ALCOOL AVANT D'UTILISER UNE CUVE DE RELAXATION NI QUAND ON S'Y TROUVE.
7. LES FEMMES ENCEINTES, QUE LEUR GROSSESSE SOIT CONFIRMEE OU NON, DEVRAIENT CONSULTER UN MEDECIN AVANT D'UTILISER UNE CUVE DE RELAXATION.
8. IL PEUT ETRE DANGEREUX POUR LA SANTE DE SE PLONGER DANS DE L'EAU A PLUS DE 38°C (100°F).
9. AVANT D'UTILISER UNE CUVE DE RELAXATION MESURER LA TEMPERATURE DE L'EAU A L'AIDE D'UN THERMOMETRE PRECIS.
10. NE PAS UTILISER UNE CUVE DE RELAXATION IMMEDIATEMENT APRES UN EXERCISE FATIGANT.
11. L'UTILISATION PROLONGEE D'UNE CUVE DE RELAXATION PEUT ETRE DANGEREUSE POUR LA SANTE.
12. NE PAS PLACER D'APPAREIL ELECTRIQUE (LUMINAIRE, TELEPHONE, RADIO, TELEVISEUR ETC) A MOINS DE 1.5M DE CETTE CUVE DE RELAXATION.
13. LES ENFANTS NE DOIVANT PAS UTILISER UN SPA DON'T LA TEMPERATURE DE L'EAU EST SUPERIEURE A CELLE DU CORPS (37°C / 98.6° F).
14. NE PERMETTEZ PAS AUX ENFANTS DE S'IMMERGER LA TETE.
15. EVITEZ DE FAIR FONCTIONNER LA POMPE DU SPA EN REGLAGE ELEVE SANS QUE TOUS LES TUYAUX DE SUCCION ET DE CIRCULATION SOIENT CONVENABLEMENT EN PLACE.
16. LORSQUE LE SPA N'EST PAS UTILISE, ASSUREZ-VOUS QUE SA COUVERTURE RIGIDE EST EN PLACE, BIEN VERROUILLEE.
17. FAITES L'ESSAI DU DISJONCTEUR DE FUITE A LA TERRE MENSUELLEMENT.
18. AFFICHEZ LES NUMEROS DE TELEPHONE DES SERVICES POLICIERS, D'INCENDIE ET AMBULANCIERS PRES DU TELEPHONE LE PLUS PRES DU SPA.
19. POUR RÉDUIRE LE RISQUE DE BLESSURE
 - L'EAU DANS UN SPA NE DEVRAIT JAMAIS DÉPASSER 40 ° C (104 ° F). TEMPÉRATURE DE L'EAU ENTRE 38 ° C (100 ° F) ET 40 ° C (104 ° F) EST CONSIDÉRÉES COMME SÛRES POUR UN ADULTE EN BONNE SANTÉ. BASSE TEMPÉRATURE DE L'EAU EST RECOMMANDÉS POUR LES JEUNES ENFANTS ET LORSQUE L'UTILISATION DU SPA DÉPASSE 10 MINUTES.
 - PUISQUE LA TEMPÉRATURE EXCESSIVE DE L'EAU ONT UN FORT POTENTIEL DE CAUSER DES DOMMAGES FOETAUX PENDANT LES PREMIERS MOIS DE LA GROSSESSE, FEMMES ENCEINTES OU PEUT-ÊTRE ENCEINTES DEVRAIENT LIMITER LES TEMPÉRATURES DE L'EAU DU SPA À 38 ° C (100 ° F).
 - AVANT D'ENTRER DANS UN SPA, L'UTILISATEUR DOIT MESURER LA TEMPÉRATURE DE L'EAU PUISQUE LA TOLÉRANCE POUR LES DISPOSITIFS DE RÉGULATION DE TEMPÉRATURE DE L'EAU VARIE.
 - L'UTILISATION DE L'ALCOOL, DE DROGUES OU DE MÉDICAMENTS AVANT OU PENDANT LA SPA UTILISATION PEUT CONDUIRE À UNE PERTE DE CONSCIENCE, AVEC LA POSSIBILITÉ DE SE NOYER.
 - PERSONNES OBÈSES ET LES PERSONNES AYANT DES ANTÉCÉDENTS DE MALADIE CARDIAQUE, FAIBLE OU UNE PRESSION ARTÉRIELLE ÉLEVÉE, LE SYSTÈME CIRCULATOIRE DU DIABÈTE OU PROBLÈMES DEVRAIENT CONSULTER UN MÉDECIN AVANT D'UTILISER UN SPA.
 - LES PERSONNES QUI UTILISENT DES MÉDICAMENTS DEVRAIENT CONSULTER UN MÉDECIN AVANT D'UTILISER UN SPA CAR CERTAINS MÉDICAMENTS PEUVENT PROVOQUER LA SOMNOLENCE TANDIS QUE D'AUTRES MÉDICAMENTS PEUVENT EFFECTUER LA FRÉQUENCE CARDIAQUE, PRESSION ARTÉRIELLE ET LA CIRCULATION.

CONSERVEZ CES CONSIGNES DE SÉCURITÉ

IMPORTANT ! CONSERVEZ CES DIRECTIVES

La réaction physiologique de l'exposition à l'eau chaude est subjective et peut varier selon votre âge, votre état de santé et vos antécédents médicaux. Si vous ne connaissez pas votre niveau de tolérance à l'eau chaude, ou si vous venez à souffrir de maux de tête, d'étourdissements ou de nausées lors de l'usage de votre spa, quittez le spa et rafraîchissez-vous immédiatement.



ATTENTION

1. LA TENEUR DE L'EAU EN MATIERES DISSOUTES DOIT ETRE CONFORME AUX DIRECTIVES DU FABRICANT.



DANGER

1. RISQUE DE NOYADE. PRENDRE TOUTES LES PRECAUTIONS NECESSAIRES POUR INTERDIRE L'ACCES AUX PERSONNES NON AUTORISEES. S'ASSURER QUE LES ENFANTS NE PUISSENT PAS UTILISER CE PRODUIT SANS SURVEILLANCE CONSTANTE.
2. RISQUE DE BLESSURE. RACCORDS D'ASPIRATION IN CE SPA SONT DIMENSIONNÉS AU MATCH LE DÉBIT D'EAU SPÉCIFIQUE CRÉÉ PAR LA POMPE. SI LE BESOIN SE POSENT POUR REMPLACER LES RACCORDS D'ASPIRATION OU LA POMPE, VEILLEZ À CE QUE LES DÉBITS SONT COMPATIBLES. NE FAITES JAMAIS FONCTIONNER LE SPA SI LES RACCORDS D'ASPIRATION SONT DÉFECTUEUX OU MANQUANTS. JAMAIS REMPLACER UNE ASPIRATION RACCORD AVEC UN COTÉ MOINS QUE LE DÉBIT A MARQUÉ SUR LE RACCORD D'ASPIRATION INITIALE.
3. RISQUE DE CHOC ÉLECTRIQUE. INSTALLEZ AU MOINS 1,5 M (5 PI) DE TOUTES LES SURFACES MÉTALLIQUES. COMME UNE SOLUTION DE RECHANGE, UN SPA PEUT ETRE INSTALLE A 1.5 M (5 pi) DE METAL SURFACES SI CHAQUE METAL SURFACE EST EN PERMANENCE CONNECTE PAR A MINIMUM 8 AWG (8,4 mm2) SOLIDE CUIVRE CHEF D'ORCHESTRE A LA FIL CONNECTEUR SUR LE TERMINAL BOITE QUI EST FOURNI DANS CE BUT.
4. DANGER D'ELECTROCUTION. NE PAS PLACER D'APPAREIL ELECTRIQUE (LUMINAIRE, TELEPHONE, RADIO, TELEVISEUR, ETC) A MOINS DE 1.5M DU SPA.

HYPERTHERMIE

Comme votre spa peut être réglé pour atteindre une température aussi élevée que 40 °C (104 °F), les utilisateurs doivent être conscients qu'une immersion prolongée dans de l'eau dont la température dépasse la température normale du corps peut donner lieu à l'hyperthermie.

Les causes, symptômes et effets de l'hyperthermie peuvent être décrits de la façon suivante :

L'hyperthermie se produit lorsque la température interne du corps dépasse par quelques degrés la température normale du corps, soit 37 °C (98,6 °F). Les symptômes de l'hyperthermie incluent l'endormissement, la torpeur et une hausse de la température interne du corps. Les effets de l'hyperthermie incluent :

- inconscience de la présence d'un danger imminent;
- manque de percevoir la chaleur;
- manque de reconnaître le besoin de quitter le spa;
- incapacité physique de quitter le spa;
- dommages au fœtus chez les femmes enceintes;
- perte de conscience pouvant mener à la noyade

Si vous ressentez tout symptôme d'hyperthermie, quittez le spa immédiatement.

AVERTISSEMENT



L'USAGE D'ALCOOL, DE DROGUE OU DE MÉDICAMENTS PEUT HAUSSER DE FAÇON IMPORTANTE LE RISQUE D'HYPERTHERMIE MORTELLE.

**NE PLONGEZ OU SAUTEZ JAMAIS
DANS VOTRE SPA DE NAGE**

CHOISIR LE BON ENDROIT

Votre spa de nage sur place HydroPool peut être installé à l'intérieur ou à l'extérieur, en surface ou en installation entièrement ou partiellement creusée. L'information suivante vous aidera à choisir un mode d'installation convenant bien à vos besoins particuliers. En choisissant un endroit approprié, ne perdez pas de vue que le spa de nage peut être utilisé tout au long de l'année, à l'intérieur ou à l'extérieur, sans égard au climat.

À L'INTÉRIEUR

Si les membres de votre famille ne sont pas de grands amateurs de températures froides ou si votre jardin ou patio ne convient pas à l'installation d'un spa de nage, l'installation à l'intérieur pourrait être pour vous la solution qui s'impose. Dans ce cas, vous voudrez peut-être aménager une aire d'exercice dans votre domicile ou installer votre bassin de nage sur place dans un solarium ou une pièce quatre-saisons adjacente à votre demeure. L'installation à l'intérieur ne se limite pas à rehausser l'aspect de votre domicile, mais elle vous donne aussi la solitude et le climat désirés pour profiter pleinement de votre spa de. **Si vous choisissez l'installation à l'intérieur, vous trouverez plus d'information à cet égard dans la section <<ÉLÉMENTS DONT IL FAUT TENIR COMPTE POUR L'INSTALLATION À L'INTÉRIEUR>>**



À L'EXTÉRIEUR

Pour des raisons variées, dont voici quelques-unes, l'installation à l'extérieur est beaucoup plus courante. Quelques-unes de ces raisons :

- Espace limité à l'intérieur
- Problèmes de livraison à cause de portes ou escaliers étroits, etc.
- Budget limité (l'installation à l'intérieur exige souvent que des rénovations soient apportées au domicile)
- Désir d'avoir un centre de divertissement à l'extérieur
- Le spa est placé près d'une piscine déjà en place ou prévue pour plus tard
- Désir d'éviter les éclaboussures d'eau à l'intérieur

Ceux qui choisissent l'installation à l'extérieur peuvent régler la température de l'eau du spa en fonction de la saison. Au cours des mois plus froids, de nombreux propriétaires maintiennent l'eau du spa dans l'échelle des 38 ° à 40 °C (101 ° à 104 °F). Au cours des mois chauds, une température d'eau de 36 ° à 37 °C (97 ° à 99 °F) transforme votre spa en un oasis de fraîcheur ! Si vous choisissez l'installation à l'extérieur, vous trouverez plus d'information à cet égard dans la section « **ÉLÉMENTS DONT IL FAUT TENIR COMPTE POUR L'INSTALLATION À L'EXTÉRIEUR.** »



ÉLÉMENTS IMPORTANTS AU SUJET DE L'INSTALLATION

1. Assurez-vous que votre bassin de nage sur place Hydropool est bien supporté par une plate-forme en ciment nivelée ou une plage bien construite pouvant supporter 1 220 kg/m² (250 lb/pi²). S'il est possible que la plate-forme se déplace à cause des mouvements du sol en état de gel ou de dégel (dans les régions où le sol est glaiseux et/ou la nappe d'eau est à un niveau élevé), il est recommandé d'utiliser des semelles de béton jusque sous la ligne de gel.
2. La plage doit être choisie et construite de façon à éviter les risques de glissement et de chute.
3. Si votre spa n'est pas doté d'un cabinet isolé installé en usine, il est acquis que vous avez construit votre propre cabinet, carrelage ou plage sur mesure.
4. Ne suspendez jamais le bassin de nage sur place dans une plage ou un habillage. Cela risque de causer des blessures et (ou) dommages au produit non couverts par la garantie.
5. L'équipement du bassin et toutes les fiches, prises et lumières situées à moins de 1,5 m (5 pi) du bassin doivent être protégés par un disjoncteur de fuite à la terre. Votre électricien pourra vous donner plus de détails à ce sujet.
6. L'installation d'une barre d'appui ou d'une rampe accessible pour l'entrée dans le bassin de nage sur place ou la sortie de celui-ci est recommandée.
7. Il est recommandé d'avoir à proximité du spa un raccord pour boyau de jardin pour vous permettre de faire le remplissage ou le plein de l'eau du spa.

Veillez tenir compte des éléments suivants :

- a. Mettez en place une trappe d'accès dans un endroit pratique pour l'entretien de l'équipement.
- b. La plage doit être construite de façon à permettre l'accès, à des fins d'entretien, à chaque côté du bassin de nage sur place.
- c. Un isolant supplémentaire peut être ajouté. Toutefois, l'aire de l'équipement ne doit pas être bloquée et doit être adéquatement ventilée.
- d. La plage doit être choisie et construite de façon à éviter les risques de glissement et de chute.
- e. Lorsque le bassin n'est pas utilisé ou lorsqu'il est vide, n'oubliez pas de le recouvrir avec la couverture rigide, pour prévenir les dommages causés à l'acrylique par une surexposition au soleil.

AVERTISSEMENT



L'équipement du spa et toutes les fiches, prises et lumières situées à moins de 1,5 m (5 pi) du spa doivent être protégés par un disjoncteur de fuite à la terre. Pour plus de détails à cet égard, consultez votre électricien ou vos autorités locales en matière d'électricité.

L'accès au spa doit toujours être protégé :

À l'extérieur : en vertu de la législation locale sur les propriétés et ou avec une clôture approuvée, avec porte auto-verrouillable, et couverture isolante

ÉLÉMENTS DONT IL FAUT TENIR COMPTE

POUR L'INSTALLATION À L'INTÉRIEUR

- Si le spa doit être installé dans une petite pièce (moins de 150 pi²/14 m²), nous recommandons que les grands modèles soient partiellement ou entièrement encastrés dans le sol afin de ne pas dominer la pièce. Ceci vous donnera également plus d'espace pour entrer dans le spa et en sortir.
- Il est avantageux de placer la pièce où le spa est installé près de la salle de bain et de la douche.
- La pièce où le spa est installé doit être dotée d'une bouche d'écoulement au sol en cas de déversement, d'une fenêtre, d'un ventilateur de tirage vers l'extérieur ou d'un ventilateur de tirage commandé par un humidistat à des fins d'aération. S'il n'est pas possible d'installer ces éléments, un tapis pour l'intérieur/l'extérieur ou un plancher carrelé et l'ouverture d'une fenêtre pendant que la couverture du spa est enlevée devraient suffire. Aucun besoin de vous soucier de l'humidité : lorsque la couverture rigide est en place, aucune humidité ne s'échappera du spa. Durant l'usage, la quantité minimale d'humidité produite peut être facilement éliminée à l'aide d'un déshumidificateur.
- L'ajout d'un robinet et d'une bouche d'écoulement près du spa pourra en faciliter la vidange et le remplissage.
- Assurez-vous en tout temps que l'équipement de fonctionnement est bien ventilé.
- Votre détaillant Hydropool local pourra vous donner plus de détails à cet égard.
- Votre détaillant Hydropool local pourra vous donner plus de détails à cet égard.

POUR L'INSTALLATION À L'EXTÉRIEUR

- Communiquez avec votre division locale de la construction pour voir si un permis de construction est requis et pour obtenir de plus amples renseignements au sujet des arrêtés municipaux (distance des limites de la propriété, immeubles, exigences liées au clôturage, etc.)
- Si une excavation est nécessaire, communiquez avec votre fournisseur local de gaz, de service électrique et de câblodistribution pour confirmer l'absence de conduites souterraines.
- Installez le spa, si possible, près de la porte du domicile, et ce, afin de maximiser l'usage possible en hiver.
- Assurez-vous que l'équipement du spa est facilement accessible et qu'il est protégé contre les éléments.
- Si possible, installez le spa dans un endroit où vous serez abrité des regards des voisins. Si cela n'est pas possible, une partition partielle ou le placement approprié du dispositif de levage de la couverture pourra dissimuler suffisamment le spa.
- Généralement, l'équipement du spa est conçu pour un usage à l'intérieur (non-exposé directement aux éléments). Si votre spa **HYDROPOOL** est muni de l'habillage installé en usine, et qu'il est installé en conformité avec les lignes directives précisées dans ce guide, l'équipement sera adéquatement protégé. Si le spa est expédié sans habillage, votre habillage sur mesure ou autre structure utilisée doit être conçu pour bien protéger l'équipement de fonctionnement du spa contre la pluie, la neige, les éclabousses d'eau, etc. tout en assurant une bonne ventilation.

PRÉPARATION DU SITE

INSTALLATION EN SURFACE

Lorsque le spa doit être installé de façon autonome, en surface, dans des régions où le gel et le dégel du sol se produisent, une plate-forme en dalles de patio ou en pavés préformés pourrait suffire si aucune plage adjacente ne risque d'être endommagée par les mouvements saisonniers du sol. L'inconvénient potentiel de ce type de plate-forme est que des éclaboussures d'eau peuvent possiblement déstabiliser le sol sous les dalles ou le pavé, ce qui pourrait causer un déplacement de la base qui risquerait d'endommager la structure du bassin. Pour obtenir de bons résultats, nous recommandons l'installation d'une plate-forme cimentée NIVELÉE :

- Creusez et nivelez le sol de 20 à 30 cm (8" à 12") sous le niveau désiré de la base
 - Installez de 10 à 15 cm (4" à 6") de gravier
 - Ensuite, coulez de 10 à 15 cm (4" à 6") de ciment
- Nivelez le ciment et appliquez le fini nécessaire

Dans les régions où le gel et le dégel du sol se produisent ou dans les endroits où une plage sur mesure sera adjacente au spa, nous recommandons l'installation de semelles de béton coulé sous la plate-forme pour prévenir les déplacements.

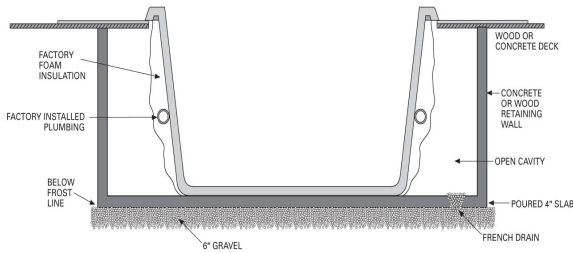

INSTALLATION ENTIÈREMENT OU PARTIELLEMENT CREUSÉE

- Lorsque le spa de nage est entièrement ou partiellement enfoui sous le niveau du sol, il est suggéré d'installer une base en ciment coulé et un mur de soutènement en ciment ou en bois pour retenir la terre.

Vous formerez ainsi un « bunker » dans lequel le bassin sera placé. Hydropool ne recommande pas l'installation partiellement ou complètement creusée sans l'ajout de l'option de l'armature d'acier conçue à cette fin ainsi que les panneaux appropriés.

| Dimensions minimales recommandées de la plate forme de béton | |
|--|-----------------------------------|
| Modèles | Avec habillage et marches usinées |
| 13FFP et 14AX | 259 cm x 576 cm 102" x 228" |
| 16EX et 17AX | 259 cm x 671 cm 102" x 264" |
| 19EX et 19DTFX | 259 cm x 726 cm 102" x 286" |

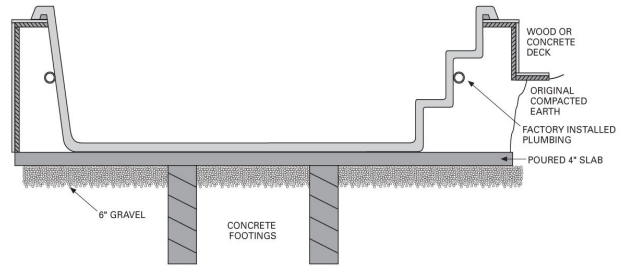

- Climats sans gel – Il est suffisant d'assurer que la base du trou ou de la cavité créée pour le spa est bien sèche, stable et compactée et qu'elle est assortie d'un drain.

- Climats où le gel et le dégel se produisent – Dans ce cas, il est nécessaire d'installer une base nivelée en ciment coulé, avec semelles en béton, tel que décrit dans la section **INSTALLATION EN SURFACE**.

- Secteurs où la nappe d'eau est élevée – Dans ce cas, il est suggéré d'installer une base nivelée en ciment coulé et un mur de soutènement en ciment ou en bois pour retenir la terre. Vous formerez ainsi un « bunker » dans lequel le spa sera placé.

- Il est important de **TOUJOURS** vous assurer qu'un bon système de drainage (en pierres sèches ou avec une pompe de puisards) est en place. Ceci vous permettra d'éviter les dommages à l'équipement de fonctionnement ou à la structure causés par l'inondation.

- Installez des conduits imperméables pour y insérer tout câble devant être enfoui.

- Lors de la conception et de l'installation, il est important de tenir compte des besoins futurs d'accès pour l'entretien. Vous devez pouvoir avoir accès à tous les côtés et secteurs de votre spa.

Un accès difficile peut donner lieu à des frais de main d'œuvre accrus qui ne sont pas couverts par la garantie.

Choisissez des matériaux de plage faciles à enlever.

- Assurez-vous de tester le spa pendant 48 heures avant de préparer l'installation de la page/de la finition autour du spa. Bien que les spas soient mis à l'essai en usine, des dommages peuvent survenir pendant le transport ou au site. Nous vous suggérons de vérifier que le spa est entièrement étanche avant de finaliser votre installation.

- Il est recommandé de faire le remblayage avec du gravier pour les 12 premiers pouces afin d'obtenir un bon drainage autour du périmètre du bassin, avant de poursuivre le remblayage avec de la terre.

- Si vous devez à tout moment vider le bassin pour une période prolongée, ajoutez des supports à l'intérieur, à environ 12 pouces du rebord, afin de minimiser tout stress sur la coquille que pourrait causer le remblayage. Dans des conditions normales, le poids de l'eau joue le rôle de force opposée à celle de la terre, mais, lorsque le bassin est vide, cette force opposée est absente et survient donc un risque que la coquille se fléchisse vers l'intérieur, ce qui peut en affecter l'intégrité.

SUPPORT GÉNÉRAL (installation sans cabinet)

Votre spa Hydropool est doté d'une sous-structure de support installée en usine. Celle-ci aide à distribuer le poids de l'eau sur toute la surface du fond du spa. L'habillage, installé en usine ou fabriqué sur mesure sur place, ne sert qu'à des fins décoratives et ne doit pas assister au support du spa. Évitez de suspendre le spa dans un plancher ou une plage par son rebord externe en acrylique : cela poserait des risques de dommages au produit et/ou de blessure.

PRÉPARATION DU SITE (SUITE)

INSTALLATION DE CALE DE SPA DE CADRE DE SPA SWIM

Avec la nouvelle conception du cadre, il est impératif de disposer d'un support total sur tous les goussets situés sur le côté du spa de nage pour le maintenir à niveau et pour éviter tout pliage de la coque du spa. Assurez-vous toujours que la dalle est parfaitement plate avant d'installer un spa de nage. Vous pouvez utiliser un tuyau d'arrosage et pulvériser de l'eau sur la dalle et rechercher des flaques d'eau. Si des flaques se forment, vous devez retravailler la surface en ajoutant du béton autonivellant ou en polissant la zone non uniforme. La tolérance pour la cale sous le gousset est de 1/8". Tout ce qui est supérieur à cela peut causer des problèmes structurels. Lorsque le spa de nage est installé sur la dalle, placez l'autocollant sur le cadre du spa de nage pour déterminer où installer la cale. La cale doit être installée juste sous les goussets (l'autocollant sera installé au centre du gousset afin de pouvoir être utilisé comme guide pour aligner la cale. Insérez simplement la cale à la main, puis tapez-la doucement avec un marteau pour s'assurer qu'il est bien en place sous le cadre, puis avec un couteau utilitaire, coupez la cale au ras du bout du cadre. Vous pouvez ne pas avoir besoin de cale si votre dalle est parfaitement plate. Si le cadre est parfaitement en contact avec le sol, vous n'avez pas besoin d'ajouter la cale: lorsque tous les goussets sont bien assis sur le sol, vous pouvez commencer à remplir le spa de nage. Chaque spa de nage est livré avec un paquet de cales au besoin.



PRÉPARATION DU SITE (SUITE)

EXEMPLES D'INSTALLATION

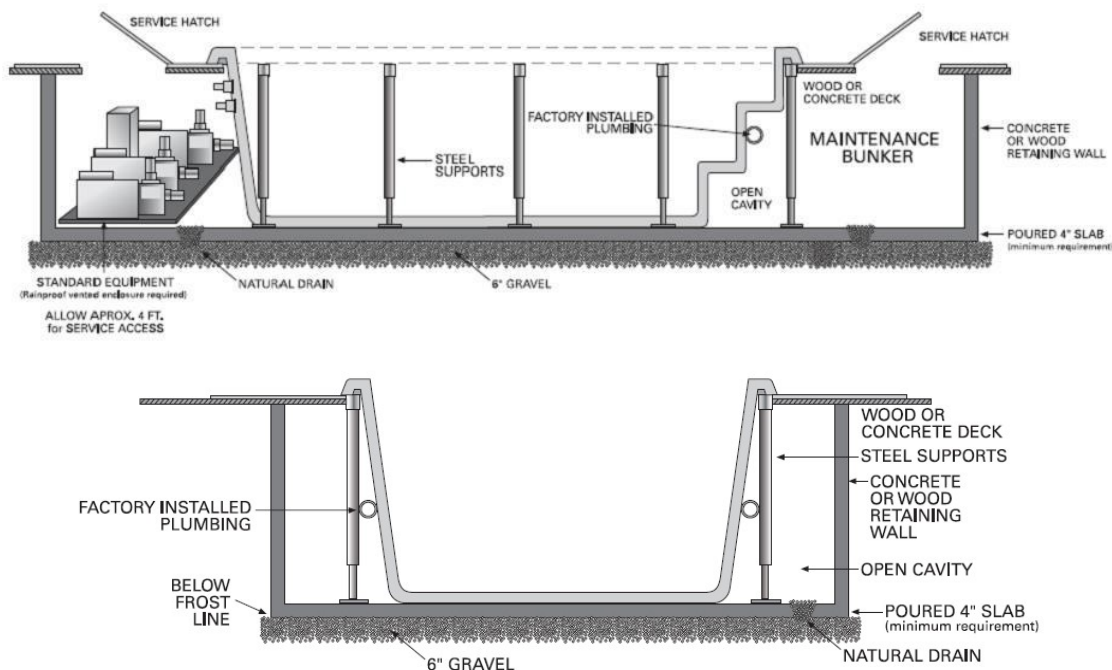

ACCESSIBILITÉ ET PROTECTION DE L'ÉQUIPEMENT

L'équipement doit être installé dans un endroit où il demeurera bien au sec et à l'abri de la pluie, de la neige et de la nappe d'eau.

- Lorsque le spa de nage est installé en surface, l'habillage optionnel fabriqué en usine vous offre à la fois protection et accessibilité.
- Si le bassin est en installation entièrement ou partiellement creusée, si vous désirez installer l'équipement dans un endroit éloigné du bassin ou si vous avez commandé un bassin sans habillage : il est nécessaire que l'équipement soit installé dans un endroit où il demeurera au sec, où il sera protégé contre les éléments, bien ventilé et facilement accessible à des fins d'entretien.
- Assurez-vous que l'équipement est installé sur une base ou plate-forme surélevée pour prévenir les dommages causés par l'eau au moteur, à l'équipement et aux commandes. Notez que l'équipement est fourni avec une plateforme soulevée de support d'équipement en matériau composite.
- Assurez-vous que l'espace entourant l'équipement et l'aire de travail est suffisant pour permettre qu'un technicien puisse y pénétrer.
- Pour maximiser le rendement des jets, l'équipement doit être placé le plus près possible du spa de nage.
- Si possible, installez la ou les pompes, leurs commandes et le dispositif de chauffage sous le niveau de l'eau pour qu'il soit facile de les amorcer et pour maximiser leur rendement. S'il est nécessaire de placer l'équipement au-dessus du niveau du sol, assurez-vous que votre bassin est doté de la **TROUSSE POUR INSTALLATION ÉLOIGNÉE AUDESSUS DU NIVEAU DU SOL** offerte en option.
- Installez des conduites imperméables pour y loger les cordons ou rallonges requis pour les câbles de la commande de bord, des lumières et les tuyaux d'ozone.
- Dans les régions où le gel et le dégel du sol se produisent, nous suggérons que la tuyauterie soit enfouie sous la ligne de gel et que de l'isolant soit appliqué sur tous les tuyaux courant entre le bassin et l'équipement éloigné, et ce, afin d'assurer un bon rendement énergétique.

DÉCHARGE/MANUTENTION DE VOTRE SPA DE NAGE

Tous les spas de nage HydroPool sont expédiés dans une couche protectrice d'emballage en mousse et de pellicule plastique. Chaque spa est bridé en usine sur une palette en bois. Si votre spa vous est livré par votre détaillant local, celui-ci utilisera possiblement un camion à plate-forme ou une semi-remorque basse. Normalement, le détaillant sera doté de l'équipement requis pour décharger le spa de nage sur place du camion.

Pour les livraisons directes, le bassin sera livré sur un camion à enceinte fermée de 48' ou 53'. Il pourrait s'avérer nécessaire de faire appel à une entreprise de remorquage locale offrant des services de remorqueuse à inclinaison et à chargement munie d'un système de poulies qui pourra tirer la palette du camion normal jusqu'à une plate-forme basse. Le spa pourra ensuite être doucement tiré de la plate-forme ou soulevé par une grue.

Bien qu'il soit recommandé d'installer le bassin à l'aide d'une grue, le bassin peut être poussé sur rouleaux par 10 à 12 adultes (voir l'image ci-dessous), remorqué ou monté au treuil jusqu'à son site d'installation. Si vous utilisez des rouleaux, nous vous recommandons d'utiliser au moins six tuyaux de 4 po de diamètre et de 8 pi de longueur que vous placerez sous la coquille pour la déplacer sur le gazon, un chemin d'accès, etc.

Certaines installations exigent l'usage d'une grue. Lorsque vous utilisez une grue pour lever le spa, placez les sangles sous le bassin en vous assurant de ne pas forcer ou endommager les tuyaux et raccords de plomberie. Les courroies doivent être placées de façon à ne pas pouvoir glisser. Vous devrez utiliser des espaceurs de courroies pour éviter qu'une charge structurelle latérale trop lourde soit imposée sur la coquille du spa.

Les spas de nage HydroPool exigent une largeur minimale de 249 x 130 cm (98" x 51") pour permettre leur déplacement dans les allées, barrières de clôture, etc. Si cela n'est pas possible, l'usage d'une grue (avec espaceurs de courroies) pour soulever le spa du camion jusqu'au patio ou jardin, par-dessus la demeure, est souvent la meilleure option.



AVERTISSEMENT

- Ne déplacez ni ne placez le spa de nage sur ses côtés ou ses extrémités. Ceci pourrait l'endommager.
- Ne soulevez ou tirez jamais le spa par sa tuyauterie. Ceci causerait de fuites.
- Assurez-vous d'avoir l'aide requise pour glisser doucement le bassin du chariot de manutention jusqu'à sa base de support sans que des dommages surviennent.

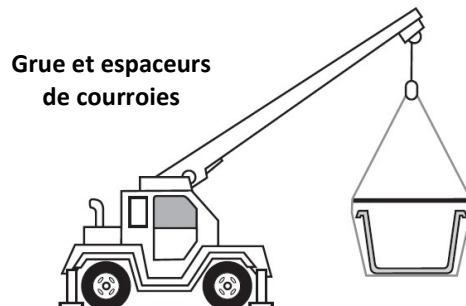
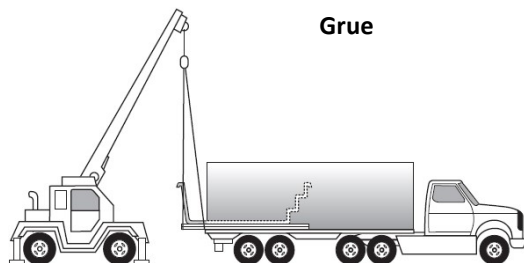

DIRECTIVES DE SÉCURITÉ IMPORTANTES SUR L'ALIMENTATION ÉLECTRIQUE

LA SÉCURITÉ AVANT TOUT. LORS DE L'INSTALLATION ET L'USAGE DE TOUT ÉQUIPEMENT ÉLECTRIQUE, DES CONSIGNES DE SÉCURITÉ FONDAMENTALES DOIVENT TOUJOURS ÊTRE OBSERVÉES !

1 LISEZ ET OBSERVEZ TOUTES LES DIRECTIVES

2 Les installations électriques doivent être faites par un électricien qualifié en conformité avec les codes de l'électricité et règlements nationaux, régionaux et locaux en vigueur au moment de l'installation.

3 Ne reliez l'alimentation électrique qu'à un circuit dédié protégé par un disjoncteur de fuite à la terre de classe « A » à deux pôles

4 N'utilisez que des câbles électriques en cuivre !

5 L'équipement du spa et toutes les fiches, prises et lumières situées à moins de 1,5 m (8 pi) du spa doivent être protégées par un disjoncteur de fuite à la terre. Pour plus de détails à cet égard, consultez votre électricien ou vos autorités locales en matière d'électricité.

6 Une borne verte ou une borne marquée « G », « GR », « Ground » ou « Grounding » se trouve à l'intérieur de la boîte ou du compartiment d'alimentation électrique. Pour réduire le risque d'électrocution, cette borne doit être branchée au dispositif de fuite à la terre du panneau électrique avec un fil en cuivre de calibre ininterrompu équivalent (par son calibre) à celui du conducteur alimentant l'équipement.

7 Au moins deux languettes portant la mention « **BONDING LUGS** » se trouvent sur la surface externe ou à l'intérieur de la boîte ou du compartiment d'alimentation électrique. Pour réduire le risque d'électrocution, reliez le plot de connexion local à proximité du spa à ces bornes avec un conducteur isolé ou nu en cuivre d'un calibre minimum N° 6 AWG (Canada/Europe)/ N° 8 AWG (États-Unis).

8 Toutes les composantes en métal installées sur le terrain à moins de 3 m (10 pi) du spa (comme des rails, échelles, drains ou autre objet semblable), doivent être liées au dispositif de fuite à la terre de l'équipement à l'aide de conducteurs en cuivre d'un calibre minimum N° 6 AWG.

REMARQUE IMPORTANTE :

Ce guide concerne les installations standard pour lesquelles le filage est de 15 m (50 pi.) de longueur ou moins. Pour le filage plus long, consultez un électricien qualifié.

G.F.C.I./R.C.D. APPLICATION GUIDE FOR HYDROPOOL SWIM SPA SERIES

| AMÉRIQUE DU NORD | |
|------------------------------------|--------------------|
| Aquaplay/Aquasport/Exécutive Sport | 50A |
| Aquasport 19DTAX Or | 40A spa / 50A swim |
| Aquatrainner/Exécutive Trainer 60A | |
| Aquatrainner 19DTAX Or | 40A spa / 60A swim |
| EUROPE (mono phase) | |
| Aquaplay/Aquasport/Exécutive Sport | 40A |
| Aquasport 19DTAX Or | 20A spa / 40A swim |
| Aquatrainner/Exécutive Trainer 40A | |
| Aquatrainner 19DTAX Or | 20A spa / 40A swim |

CALIBRE DES FILS

AMÉRIQUE DU NORD

- Le calibre minimum des fils pour les systèmes exigeant un disjoncteur 40 A est N° 8/3 « c/w ground » aussi appelé « calibre N° 8 / conducteur 4 »
- Le calibre minimum des fils pour les systèmes exigeant un disjoncteur 50 A est N° 6/3 « c/w ground » aussi appelé « calibre N° 6 / conducteur 4 »

EUROPE

Normes pour les sauts de l'intensité peuvent varier d'un pays à l'autre dans la région de CE contrôle. Veuillez consulter votre installateur local pour donner des conseils sur les spécifications de niveau et le fil de disjoncteur. Quelques exemples sont ci-dessous :

Disjoncteur de 13 a — fil doit être de 1,5 mm²

Disjoncteur de 16 a — fil doit être de 2,5 mm²

Disjoncteur de 20 a — fil doit être 4,0 mm²

Disjoncteur de 32 a — fil doit être 6,0 mm²

NOTE: S'il vous plaît consulter vos codes électriques applicables liés à la taille des conducteurs, car ils peuvent varier de ce qui est indiqué ci-dessus. Prendre en considération la longueur du câble ainsi et augmenter au besoin.

AMÉRIQUE DU NORD—INSTALLATION DU DISJONCTEUR DE MISE À LA TERRE



Remarque Importante

L'installation de ce disjoncteur de fuite à la terre/coupe-circuit, y compris le calibrage des ampères et la sélection des tailles et types de conducteurs, doit être effectuée par un électricien qualifié en conformité avec le Code national de l'électricité ou le Code canadien de l'électricité ainsi que tous les codes et règlements fédéraux, d'État/provinciaux et locaux en vigueur au moment de l'installation. HydroPool recommande fortement l'utilisation d'un disjoncteur de fuite à la terre de marque Siemens nouvelle génération pour tous ses produits. Les autres modèles de GFCI autres que Siemens peuvent causer des messages d'erreurs ou occasionner des problèmes de déclenchement.

**240 VOLT AQUASPORT
SIMPLE CÂBLAGE GFCI
(MAITRE UNIQUEMENT)**

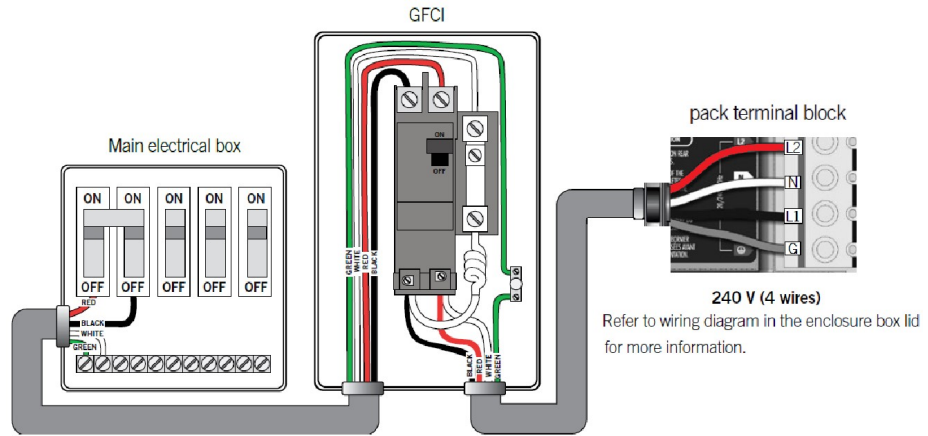

**240 VOLT SWIMSPA
SIMPLE CÂBLAGE GFCI
PRINCIPAL /
AUXILIAIRE CHAUFFE**

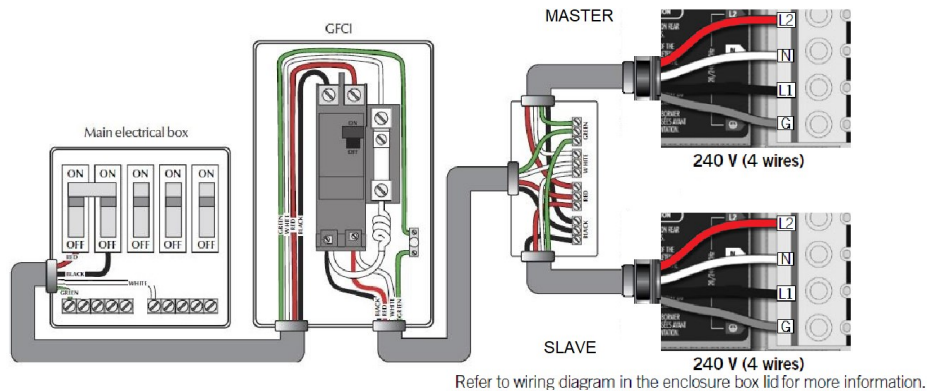

**240 VOLT SWIMSPA
DOUBLE CÂBLAGE GFCI
PRINCIPAL /
AUXILIAIRE CHAUFFE**

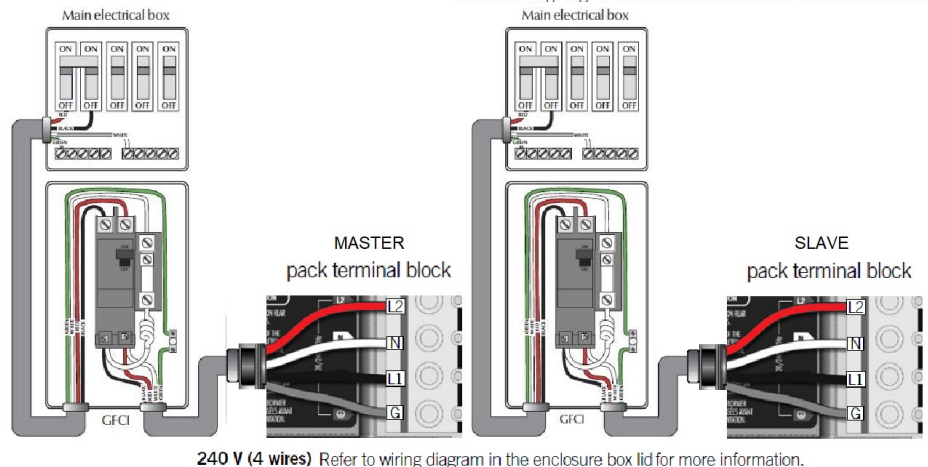

EUROPE – INSTALLATION TYPIQUE DU CIRCUIT RCD



Remarque Importante

L'installation de ce circuit RCD, y compris le calibrage des ampères et la sélection des tailles et types de conducteurs, doit être effectuée par un électricien qualifié en conformité avec tous les **codes et règlements nationaux, régionaux et locaux** en vigueur au moment de l'installation.

**230 VOLTS
MONOPHASÉ
RCD CÂBLAGE**

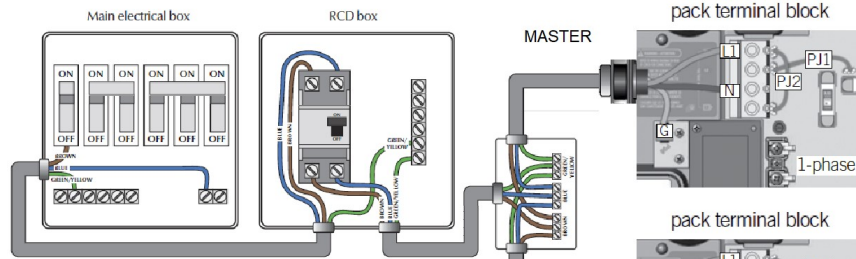

Refer to wiring diagram in the enclosure box lid for more information.

1-phase: Connect PJ1 between P7 and P13.
Connect PJ2 between P10 and P74.

**230 VOLTS
DOUBLE PHASE
RCD CÂBLAGE**

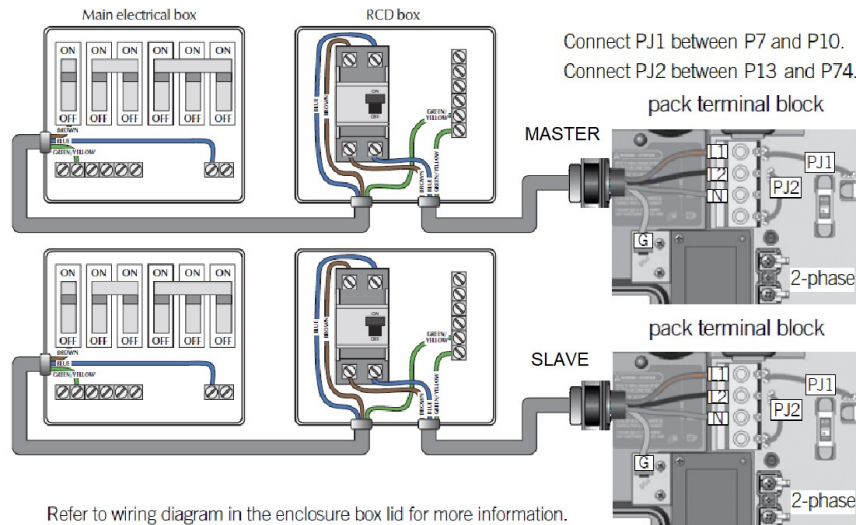

Refer to wiring diagram in the enclosure box lid for more information.

Connect PJ1 between P7 and P10.
Connect PJ2 between P13 and P74.

**230 VOLTS
TRIPHASÉ
RCD CÂBLAGE**

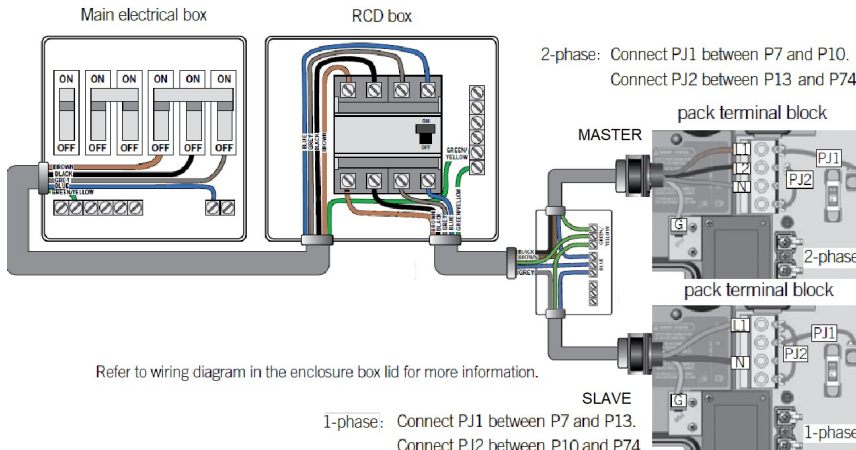

Refer to wiring diagram in the enclosure box lid for more information.

1-phase: Connect PJ1 between P7 and P13.
Connect PJ2 between P10 and P74.

REPLISSAGE, VÉRIFICATION ET DÉMARRAGE DU SPA DE NAGE - 13FFP



VÉRIFICATION

- Bien que votre spa ait été mis à l'essai et rempli d'eau en usine, les raccords peuvent se relâcher pendant l'envoi. Avant de terminer la construction de la plage, du carrelage ou la pose du tapis autour de l'installation, remplissez et faites fonctionner le spa à l'affût de fuites (ainsi, il sera facile et peu coûteux de les découvrir et de les corriger). Vérifiez tous les raccords et tuyaux pour vous assurer de l'absence de petites fuites. En cas de fuite, assurez-vous que les raccords et obturateurs de pompe sont bien serrés et que les joints toriques/statiques sont en place.

DÉMARRAGE

Avant de mettre l'alimentation électrique sous tension pour mettre en marche votre spa, il est très important de bien comprendre la séquence des événements qui se déroulent lorsque le système est activé. Ainsi, vous pourrez correctement amorcer la pompe et éviter les dommages au système. Mettez l'alimentation électrique en marche au panneau principal.

Suivez les directives du modèle que vous avez acheté pour mettre en marche la pompe de votre spa en réglage bas. Voir la Section **SYSTÈMES DE COMMANDE HYDROPOOL**

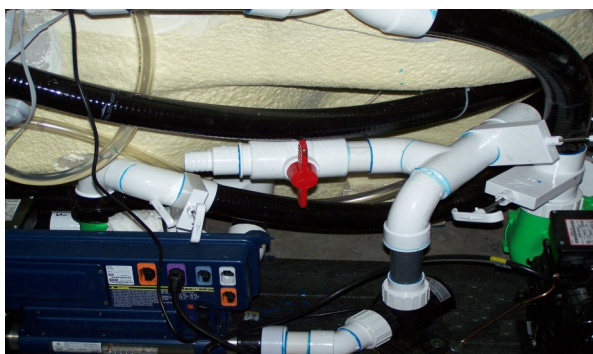

AMORÇAGE DE LA POMPE/LIBÉRATION DE LA POCHE D'AIR

- Pour certains systèmes, un message apparaîtra sur l'affichage vous indiquant que le système est en mode **d'AMORÇAGE DE LA POMPE**. Ce mode durera de 4 à 5 minutes avant de se terminer automatiquement et de revenir en mode de fonctionnement normal. Voyez les détails complets au sujet de votre spa particulier dans la section **SYSTÈMES DE COMMANDE HYDROPOOL**

- Si la pompe du spa se trouve sous le niveau de l'eau, l'eau commencera à circuler immédiatement. Si le moteur fonctionne mais que vous ne remarquez pas de circulation d'eau au cours des 15 premières secondes de marche, la pompe pourrait avoir à être amorcée à cause de l'air qui y est coincé (ce que l'on appelle une « poche d'air »). Pour amorcer la pompe (encadré 2), ouvrez l'embout de raccordement pour permettre à l'air de s'échapper. Fermez-le dès que le débit d'eau adopte un rythme régulier. Si la pompe manque de s'amorcer en deux minutes et que l'eau ne s'écoule pas des jets, **NE LAISSEZ PAS** les pompes continuer de fonctionner. Éteignez l'alimentation électrique au panneau électrique principal du domicile (ou au disjoncteur) et tentez de nouveau de libérer la poche d'air en desserrant le raccord du côté de la sortie de la pompe ou des pompes pendant que le moteur est arrêté. Remettez l'alimentation électrique en marche. Si les pompes manquent de s'amorcer dans les 15 secondes qui suivent, il est parfois utile d'éteindre et de rallumer les pompes momentanément pour permettre au système de s'amorcer (remarque : ne faites pas ceci plus de 5 fois). **Répétez au besoin.**

- **Important** : En **AUCUNE** circonstance vous ne devez permettre aux pompes de fonctionner pendant plus de 5 minutes sans être amorcées car ceci peut causer aux pompes des dommages non couverts par la garantie et peut aussi faire que le système de commande surchauffe.

Définition : « Amorcer » une pompe est un terme utilisé pour décrire le processus par lequel l'air coincé dans les tuyaux et l'extrémité d'admission de la pompe (souvent appelé une « poche d'air ») est libéré, permettant ainsi à la pompe de faire circuler l'eau de façon efficace dans le système et jusqu'aux jets.



Bon niveau d'eau

REPLISSAGE

- Lors du remplissage initial, **le bassin doit être rempli par l'ouverture de l'écumoire** (pour prévenir les poches d'air) à l'aide d'un boyau de jardin normal. Faites tourner le robinet lentement pour éviter les dommages causés par le tressaillement du boyau.
- Tirez les poignées des clapets obturateurs (les poignées sont vers le haut lorsque les clapets sont ouverts et vers le bas lorsque les clapets sont fermés) et installez les verrous.
- Assurez-vous que le clapet du boyau de vidange est fermé.
- Assurez-vous que tous les jets sont ouverts.
- Remplissez le bassin au niveau recommandé, environ 19 mm (3/4") du haut de l'ouverture de l'écumoire.

REPLISSAGE, VÉRIFICATION ET DÉMARRAGE DU SPA DE NAGE

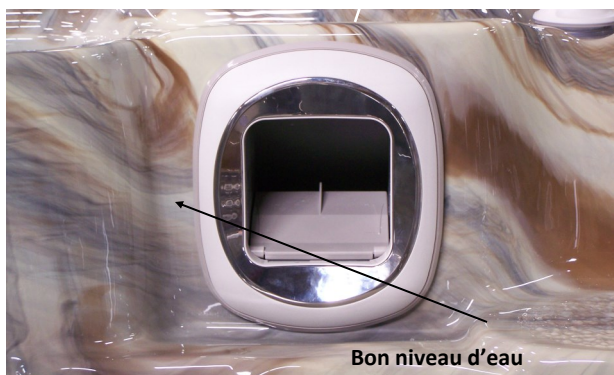
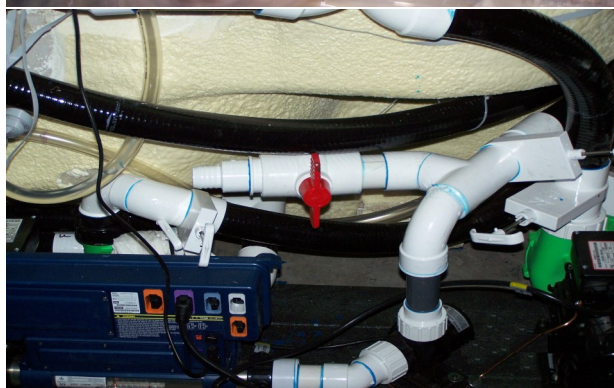

REPLISSAGE

- Lors du remplissage initial, **le bassin doit être rempli par l'ouverture de l'écumoire** (pour prévenir les poches d'air) à l'aide d'un boyau de jardin normal. Faites tourner le robinet lentement pour éviter les dommages causés par le tressaillement du boyau.
- Tirez les poignées des clapets obturateurs (les poignées sont vers le haut lorsque les clapets sont ouverts et vers le bas lorsque les clapets sont fermés) et installez les verrous.
- Assurez-vous que le clapet du boyau de vidange est fermé.
- Assurez-vous que tous les jets sont ouverts. Consultez la section **OPÉRATION DES JETS ET DES AUTRES FONCTIONS**
- Remplissez le bassin au niveau recommandé, environ 19 mm (3/4") du haut de l'ouverture de l'écumoire.

VÉRIFICATION

• Bien que votre spa ait été mis à l'essai et rempli d'eau en usine, les raccords peuvent se relâcher pendant l'envoi. Avant de terminer la construction de la plage, du carrelage ou la pose du tapis autour de l'installation, remplissez et faites fonctionner le spa à l'affût de fuites (ainsi, il sera facile et peu coûteux de les découvrir et de les corriger). Vérifiez tous les raccords et tuyaux pour vous assurer de l'absence de petites fuites. En cas de fuite, assurez-vous que les raccords et obturateurs de pompe sont bien serrés et que les joints toriques/statiques sont en place.

DÉMARRAGE

Avant de mettre l'alimentation électrique sous tension pour mettre en marche votre spa, il est très important de bien comprendre la séquence des événements qui se déroulent lorsque le système est activé. Ainsi, vous pourrez correctement amorcer la pompe et éviter les dommages au système. Mettez l'alimentation électrique en marche au panneau principal. Suivez les directives du modèle que vous avez acheté pour mettre en marche la pompe de votre spa en réglage bas. Voir la section **SYSTÈMES DE COMMANDE HYDROPOOL**

AMORÇAGE DE LA POMPE/LIBÉRATION DE LA POCHE D'AIR

- Pour certains systèmes, un message apparaîtra sur l'affichage vous indiquant que le système est en mode **d'AMORÇAGE DE LA POMPE**. Ce mode durera de 4 à 5 minutes avant de se terminer automatiquement et de revenir en mode de fonctionnement normal. Voyez les détails complets au sujet de votre spa particulier dans la section **SYSTÈMES DE COMMANDE HYDROPOOL**
- Si la pompe du spa se trouve sous le niveau de l'eau, l'eau commencera à circuler immédiatement. Si le moteur fonctionne mais que vous ne remarquez pas de circulation d'eau au cours des 15 premières secondes de marche, la pompe pourrait avoir à être amorcée à cause de l'air qui y est coincé (ce que l'on appelle une « poche d'air »). Pour amorcer la pompe (encadré 2), ouvrez l'embout de raccordement pour permettre à l'air de s'échapper. Fermez-le dès que le débit d'eau adopte un rythme régulier. Si la pompe manque de s'amorcer en deux minutes et que l'eau ne s'écoule pas des jets, **NE LAISSEZ PAS** les pompes continuer de fonctionner. Éteignez l'alimentation électrique au panneau électrique principal du domicile (ou au disjoncteur) et tentez de nouveau de libérer la poche d'air en desserrant le raccord du côté de la sortie de la pompe ou des pompes pendant que le moteur est arrêté. Remettez l'alimentation électrique en marche. Si les pompes manquent de s'amorcer dans les 15 secondes qui suivent, il est parfois utile d'éteindre et de rallumer les pompes momentanément pour permettre au système de s'amorcer

Répétez au besoin.

- **Important** : En **AUCUNE** circonstance vous ne devez permettre aux pompes de fonctionner pendant plus de 5 minutes sans être amorcées car ceci peut causer aux pompes des dommages non couverts par la garantie et peut aussi faire que le système de commande surchauffe.

Définition : « Amorcer » une pompe est un terme utilisé pour décrire le processus par lequel l'air coincé dans les tuyaux et l'extrémité d'admission de la pompe (souvent appelé une « poche d'air ») est libéré, permettant ainsi à la pompe de faire circuler l'eau de façon efficace dans le système et jusqu'aux jets.

LIBÉRATION D'UNE POCHE D'AIR DANS LE FILTRE

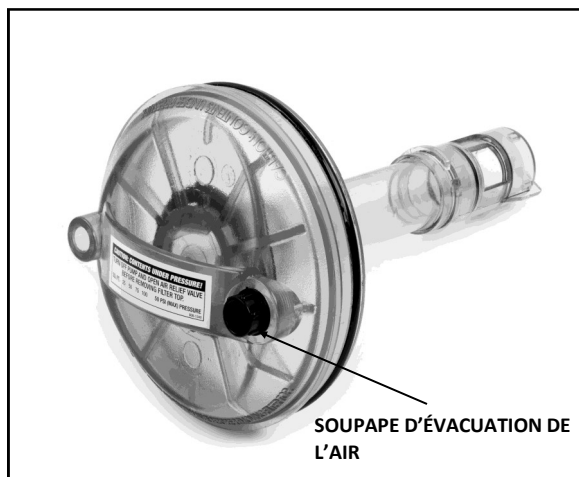

...PAR L'UNION DE
LA POMPE

LIBÉRATION D'AIR...



- Une fois que la pompe recommence à fonctionner en réglage bas, il sera nécessaire de libérer l'air coincé dans le filtre. Desserrez soigneusement l'évent dans le sens contraire des aiguilles d'une montre jusqu'à ce que vous entendiez le sifflement de l'air qui s'échappe. Une fois qu'un flot d'eau régulier commence à s'écouler, fermez l'évent en vous assurant que le joint torique n'y est pas pincé.
- Réglez la pompe en réglage élevé et vérifiez de nouveau l'affût de fuites. Le système de commande remettra automatiquement la pompe en réglage bas (ou l'arrêtera) après 30 minutes.
- Réglez la température du spa de nage sur le tableau de bord au niveau désiré.
- Effectuez la mise au point de l'eau (pH, TA et dureté calcique) aux niveaux recommandés et ajoutez l'agent d'assainissement. Voir la section **MISE AU POINT DE L'EAU DU SPA DE NAGE**
- Le spa de nage atteindra la température désirée en 24 à 48 heures.
- Assurez-vous de laisser la couverture à bulles fournie ou le couvercle rigide en option sur le spa de nage et que les commandes d'air sont fermées pendant tout le processus de réchauffement.

NOTE:

Dans le but de prévenir des dommages potentiel à vos appuie-têtes nous recommandons fortement de retirer ceux-ci lorsque le spa n'est pas utilisé. Étant donné l'emplacement des appuie-têtes, il se forme un gaz entre le couvercle et le niveau de l'eau qui peut endommager prématurément les appuie-têtes. Nous avons conçu nos appuie-têtes de sorte qu'il soit facile à enlever spécifiquement pour qu'il ne soit pas laissé dans le spa lorsque celui-ci n'est pas utilisé.

HYDROPOOL SWIMSPA SYSTEMES DE COMMANDE DE LA SERIE AQUAPLAY AMERIQUE DU NORD



DÉMARRAGE

Avant d'appliquer de la tension pour alimenter votre spa, il est très important de comprendre la série d'événements poursuivant l'activation du système, afin de pouvoir effectivement préparer les pompes et éviter l'endommagement du système.

MENU DE PROGRAMMATION

Vous pouvez accéder au menu de programmation en appuyant et maintenant la touche de lumière pendant 5 secondes. Vous pouvez régler les paramètres suivants depuis le menu de programmation : horloge, cycles de filtration et de purge, mode économie et unités de température. Dans le menu de programmation, servez-vous des touches d'augmentation et de réduction pour ajuster les paramètres, et de la touche de lumière pour passer au prochain paramètre. Les modifications seront enregistrées suite à la confirmation du dernier paramètre seulement. Si aucune action n'est prise en 10 secondes, le système quittera le menu de programmation sans sauvegarder les modifications.

RÉGLAGE DE L'HEURE

Entrez dans le menu de programmation en appuyant et maintenant la touche de lumière pendant 5 secondes. L'écran affichera le réglage actuel de l'horloge, et l'unité de l'heure clignotera. Servez-vous des touches de flèche pour ajuster l'heure. Appuyez sur la touche de lumière pour ajuster les minutes. Appuyez une deuxième fois pour passer au prochain paramètre, ou pour mettre fin au processus de réglage et sauvegarder l'heure.

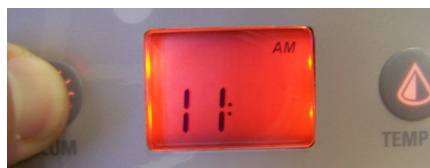

FONCTIONNALITÉ ET AJUSTEMENT DU CONTRÔLE DE LA TEMPÉRATURE



Après avoir quitté le mode de programmation, votre spa se chauffera à la température pré-réglée en usine de 38° C (100° F).

La température affichée à l'écran est la température actuelle de l'eau. Servez-vous des touches d'augmentation (UP) et de réduction (DOWN) pour sélectionner la température souhaitée.

L'icône de point de réglage apparaîtra en haut de l'écran. Si aucune action n'est prise pour modifier la température en 3 secondes, le clavier reviendra à l'écran normal.

MODE VEILLE

En appuyant sur la JET pendant 5 secondes permettra au mode veille. Ce mode vous permet d'arrêter toutes les sorties y compris les fonctions automatiques telles que le cycle de filtration, la demande de chaleur et le mode d'hiver intelligent pendant 30 minutes pour effectuer l'entretien du spa rapide. Lorsqu'il est activé, l'écran permet de basculer entre le message "OFF", l'horloge et la température de l'eau.



SYSTÈMES DE COMMANDE DE LA SÉRIE HYDROPOOL SWIMSPA AQUAPLAY

AMÉRIQUE DU NORD ET EUROPÉEN

Modèle 13FFP



FONCTIONS DU CLAVIER

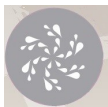

TOUCHE JET qui
contrôle POMPE 1



TOUCHE JET qui
contrôle POMPE 2

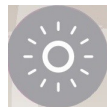

KEY ILLUM qui contrôle l'éclairage
et active la programmation de bas
niveau



TEMP +/- clé qui contrôle la
température

SYSTÈMES DE COMMANDE DE LA SÉRIE HYDROPOOL SWIMSPA AQUAPLAY AMÉRIQUE DU NORD ET EUROPÉEN

PROGRAMMATION DES CYCLES DE FILTRAGE/PURGE



Le menu du cycle de filtration est composé des paramètres suivants : le temps de démarrage (FS), la durée (Fd), et la fréquence (FF).

AVIS : Un cycle de filtration commence par le démarrage de toutes les pompes et du ventilateur (le cas échéant) en mode de haute vitesse pendant 1 minute (étape de purge), suivi par la mise en marche de la pompe associée au cycle de filtration en mode de lente vitesse pour le reste du cycle de filtration (étape de nettoyage).



L'écran affichera Fdxx, avec le « xx » représentant le nombre de cycles par jour. Servez-vous des touches de flèche pour ajuster la fréquence. Appuyez sur la touche de lumière pour passer au prochain paramètre, soit le mode économie (EP).

Ce mode vous permet de réduire le point de réglage de la température à 20 °F (11 °C) pendant une certaine période de la journée.



RÉGLAGE DU CYCLE DE FILTRATION

Après avoir programmé l'horloge, vous passerez au paramètre de l'heure de démarrage du cycle de filtration. L'écran affichera Fdxx, avec le « xx » représentant l'heure de démarrage du cycle. Servez-vous des touches de flèche pour ajuster les heures. Appuyez sur la touche de lumière pour passer au prochain paramètre, soit la durée du cycle de filtration (Fd).



L'écran affichera Epx, avec le « x » représentant l'état de programmation (0 = désactivé, 1 = activé). Servez-vous des touches de flèche pour activer ou désactiver le mode d'économie. Appuyez sur la touche de lumière pour passer au prochain paramètre, soit le temps de démarrage du mode économie (ES).

Une fois le mode économie activé, l'écran alternera entre le message « Eco », l'heure et la température de l'eau.

L'écran affichera ESxx, avec le « xx » représentant l'heure à laquelle le mode d'économie deviendra actif. Servez-vous des touches de flèche pour ajuster l'heure. Appuyez sur la touche de lumière pour passer au prochain paramètre, soit la durée du mode économie (Ed).



L'écran affichera Fdxx, avec le « xx » représentant la durée du cycle de filtration en heures. Servez-vous des touches de flèche pour ajuster la durée. Appuyez sur la touche de lumière pour passer au prochain paramètre, soit la fréquence de filtration (FF).



SYSTÈMES DE COMMANDE DE LA SÉRIE HYDROPOOL SWIMSPA AQUAPLAY AMÉRIQUE DU NORD ET EUROPÉEN



L'écran affichera Edxx, avec le « xx » représentant la durée du mode économie en heures.

Servez-vous des touches de flèche pour ajuster l'heure. Appuyez sur la touche de lumière pour passer au prochain paramètre ou à la prochaine unité de température.



La température de l'eau peut être affichée en degrés Fahrenheit (°F) ou Celsius (°C). L'écran affichera soit °F ou °C. Servez-vous des touches de flèche pour modifier le réglage. Appuyez sur la touche de lumière pour enregistrer tous les paramètres.

MODE HIVER INTELLIGENT (SMART WINTER)

Le mode Hiver intelligent protège votre système contre le froid en activant les pompes plusieurs fois par jours, afin de prévenir le gel des tuyau. L'indicateur mode SMART WINTER s'illuminera lorsque l'appareil est mis en mode Hiver Intelligent. Dans le cas où la température chute sous 4°C (39°F) dans la chambre de chauffage, le système activera automatiquement la pompe afin de fournir une protection contre le gel. La pompe fonctionnera jusqu'à ce que la température atteigne 5°C (41°F) avant de revenir au mode normal du système.

REFROIDISSEMENT

Après avoir chauffé l'eau dans le spa au point de réglage désiré, l'appareil de chauffage s'éteindra, mais la pompe restera allumée pendant un certain montant de temps, afin d'assurer un refroidissement adéquat de l'élément de chauffage, et pour prolonger la vie de fonctionnement de l'appareil de chauffage. L'icône de chauffage clignotera.

FONCTION POMPE 1

Appuyez sur ce clavier pour activer la pompe



1^{er} appui – lente vitesse (**voyant lumineux clignote**)

2^e appui – haute vitesse (**voyant allumé**)

3^e appui – l'appareil s'éteint (**voyant éteint**)

FONCTION POMPE 2

Appuyez sur ce clavier pour activer la pompe



1^{er} appui – lente vitesse (**voyant lumineux clignote**)

2^e appui – haute vitesse (**voyant allumé**)

3^e appui – l'appareil s'éteint (**voyant éteint**)

ARRÊT AUTOMATIQUE DE LA POMPE

Arrêt – 30 minutes

FONCTION LUMIÈRE (LIGHT)

Appuyez sur ce clavier pour activer la lumière



1ère pression:

couleurs tournantes

2e pression:

couleur bleue solide

3e pression:

couleur verte solide

4ème pression:

couleur rouge solide

Remarque: La touche de lumière dans des intervalles de moins de cinq secondes défilent à la couleur suivante. Une fois que vous avez sélectionné la couleur un autre communiqué sera éteindre la lumière.

ARRÊT AUTOMATIQUE DE LA LUMIÈRE

Arrêt – 60 minutes

**SPA DE NAGE HYDROPOOL SYSTÈME DE COMANDE
AMÉRIQUE DU NORD ET EUROPÉEN
SPA DE NAGE HYDROPOOL SÉRIE DE**



DÉMARRAGE INITIAL

Avant de mettre sous tension votre spa, il est très important que vous compreniez la séquence d'événements qui se produisent lors de l'activation du système afin que la ou les pompes puissent être amorcées efficacement et que tout dommage causé au système puisse être évité.

Lors de la mise sous tension initiale, le système affichera l'écran suivant.



Le clavier enregistre la date et l'heure pendant une durée limitée. Ainsi, lorsque le système démarre après une panne de courant, il peut être nécessaire de reprogrammer l'heure et la date si la durée de la mise hors tension est supérieure à 48 heures.

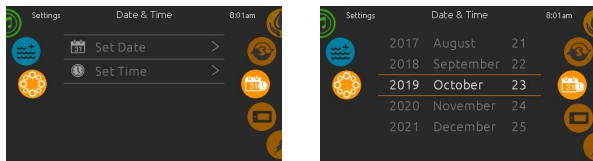

PROGRAMMATION DE LA DATE ET DE L'HEURE

Ici, vous pouvez régler le format de l'heure (AM / PM ou 24h), le jour de la semaine et l'heure. Utilisez les icônes pour choisir le paramètre que vous souhaitez ajuster et sélectionnez-le en faisant défiler le menu.

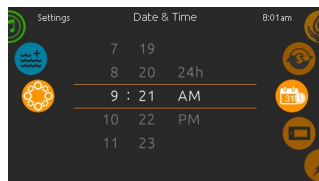

**CONTRÔLE DE
LA TEMPÉRATURE
FONCTIONNALITÉ ET
AJUSTEMENT**

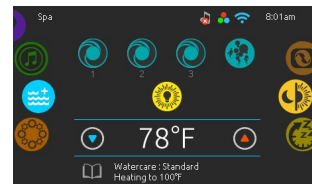

Une fois que vous avez quitté le mode de programmation, votre spa se réchauffera automatiquement à la température pré-réglée en usine de 38 ° C (100 ° F).

La température affichée en blanc à l'écran est la température actuelle de l'eau. Utilisez les icônes UP et DOWN pour régler la température souhaitée.

Le point de consigne apparaîtra en bleu à l'écran. Après 3 secondes sans modification de la valeur de température définie, le clavier reprendra l'affichage normal des messages.

Lorsque la valeur définie est inférieure à la température actuelle, "Cooling to XX" s'affiche (F ("C")). Lorsque la valeur définie est supérieure à la température actuelle, "Chauffage à XX" F ("C") est indiqué.

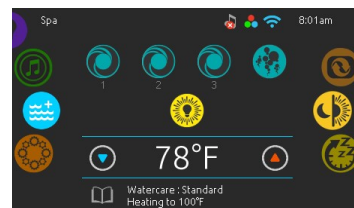

SPA DE NAGE HYDROPOOL SYSTÈME DE COMANDE
AMÉRIQUE DU NORD ET EUROPÉEN
19DTAX SPA CONTRÔLE



FONCTIONS DU CLAVIER ET ICÔNES D'AFFICHAGE

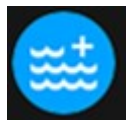

SPA
UNE FONCTION
CLÉ



PARAMÈTRES
UNE FONCTION
CLÉ



TOUCHE DE
DÉMARRAGE
RAPIDE / ARRÊT



POMPE 1
UNE FONCTION
CLÉ

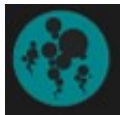

VENTILATEUR
UNE FONCTION
CLÉ



LUMIÈRE
UNE FONCTION
CLÉ



TEMP
UP
CLÉ



TEMP
VERS LE BAS
CLÉ

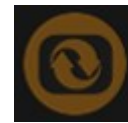

INVERSER
AFFICHER
CLÉ



JOURNÉE
NUIT
CONTRASTE



DORMIR
MODE
CLÉ

SPA DE NAGE HYDROPOOL SYSTÈME DE COMANDE
AMÉRIQUE DU NORD ET EUROPÉEN
COMMANDES DE LA SÉRIE AQUASPORT ET EXECUTIVE SPORT



FONCTIONS DU CLAVIER ET ICÔNES D'AFFICHAGE

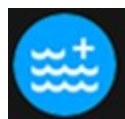

SPA
UNE FONCTION
CLÉ



PARAMÈTRES
UNE FONCTION
CLÉ



TOUCHE DE
DÉMARRAGE
RAPIDE / ARRÊT



POMPE 1
UNE FONCTION
CLÉ



POMPE 2
UNE FONCTION
CLÉ

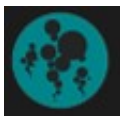

VENTILATEUR
UNE FONCTION
CLÉ



LUMIÈRE
UNE FONCTION
CLÉ



TEMP
UP
CLÉ



TEMP
VERS LE BAS
CLÉ

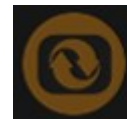

INVERSER
AFFICHER
CLÉ



JOURNÉE
NUIT
CONTRASTE



DORMIR
MODE
CLÉ

SPA DE NAGE HYDROPOOL SYSTÈME DE COMANDE
AMÉRIQUE DU NORD ET EUROPÉEN

COMMANDES DE LA SÉRIE AQUATRAINER ET EXECUTIVE TRAINER



FONCTIONS DU CLAVIER ET ICÔNES D'AFFICHAGE

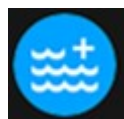

SPA
UNE FONCTION
CLÉ



PARAMÈTRES
UNE FONCTION
CLÉ



TOUCHE DE
DÉMARRAGE
RAPIDE / ARRÊT



POMPE 1
UNE FONCTION
CLÉ



POMPE 2
UNE FONCTION
CLÉ



POMPE 3
UNE FONCTION
CLÉ

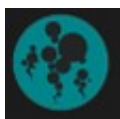

VENTILATEUR
UNE FONCTION
CLÉ



LUMIÈRE
UNE FONCTION
CLÉ



TEMP
UP
CLÉ



TEMP
VERS LE BAS
CLÉ

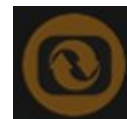

INVERSER
AFFICHER
CLÉ



JOURNÉE
NUIT
CONTRASTE



DORMIR
MODE
CLÉ

FONCTION POMPE 1

Appuyez sur ce clavier pour activer la pompe

1^{er} appui – lente vitesse (**l'icône tourne lentement**)

2^e appui – haute vitesse (**l'icône tourne rapidement**)

3^e appui – l'appareil s'arrête

ARRÊT AUTOMATIQUE DE LA POMPE

Lente en Haute vitesse – 15 minutes



TRAITEMENT DE L'EAU

La section Traitement de l'eau vous aidera à choisir vos réglages de filtration et de chauffage idéaux. Choisissez parmi En voyage (Away), Débutant (Beginner), Économie (Energy Savings) et Fin de semaine (Weekender) selon vos besoins.

FONCTION POMPE 2 et 3 (le cas échéant)

Appuyez sur ce clavier pour activer la pompe

1^{er} appui – haute vitesse (**l'icône tourne rapidement**)

2^e appui – l'appareil s'arrête

ARRÊT AUTOMATIQUE DE LA POMPE

Haute vitesse – 15 minutes



Choisissez le réglage à l'aide de la touche Lumière (Light). Un crochet apparaîtra sur l'icône sélectionné pour confirmer.

En mode Économie, le point de réglage sera réduit de 20 °F, et le système de chauffage ne sera pas mis en marche jusqu'à ce que la température chute à 20 °F de moins que la température de réglage du spa.

FONCTION DE LUMIÈRE

Appuyez sur ce clavier pour activer la lumière

1ère pression: couleurs tournantes

2e pression: couleur bleue solide

3e pression: de couleur verte

4ème pression: couleur rouge solide

Remarque: La touche de lumière dans des intervalles moins de trois secondes défilent à la couleur suivante. Une fois que vous avez sélectionné la couleur un autre communiqué sera éteindre la lumière.

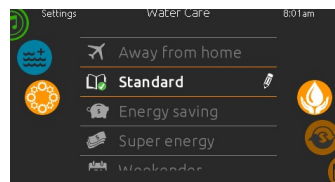

Modes de traitement de l'eau:

En voyage :

Dans ce mode, le spa restera toujours en état d'économie. Le point de réglage sera réduit de 20 °F et la fréquence de filtration sera réduite.

Débutant :

Le spa n'entrera jamais en mode d'économie, et il filtrera l'eau de façon normale 24 heures sur 24.

Économie :

Le spa restera en mode d'économie lors des heures de pointe, et retournera au mode normal pendant toute la fin de semaine.

Super-économie :

Le spa restera toujours en mode d'économie lors des heures de pointe, tous les jours de la semaine.

Fin de semaine :

Le spa sera en mode d'économie du lundi au vendredi, et fonctionnera normalement lors des fins de semaine.

TOUCHE DES RÉGLAGES

Depuis la page d'accueil, accédez à la section Réglages (Settings). Vous y trouverez les réglages de:

- Entretien de l'eau
- Entretien
- Jour
- Paramètres du clavier
- Configuration électrique
- Retour aux paramètres d'usine
- Sur

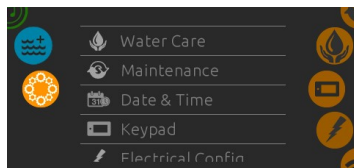

Servez-vous des touches de flèche pour naviguer la liste. Pour sélectionner une option, appuyez sur le bouton lumière (Light).

À tout moment, vous pouvez appuyer sur le bouton Réglages (Settings) pour retourner à l'écran d'accueil.

MODIFICATION DES HORAIRES

Pour modifier la catégorie de traitement de l'eau, accédez au menu Traitement de l'eau (Water Care) en appuyant le bouton illuminé à droite (Jet 1).

Servez-vous des touches de flèche pour choisir un horaire à modifier (choix des horaires d'économie et de filtration). Servez-vous de la touche Lumière (Light) pour naviguer les paramètres.

Quant à l'horaire, vous avez plusieurs possibilités (lundi-vendredi, fin de semaine, tous les jours, ou jours uniques). Les horaires seront répétés chaque semaine. L'heure et la durée sont réglées en incréments de 30 minutes. Une fois l'horaire réglé, servez-vous de la touche Jet 1 pour retourner au menu précédent. Assurez-vous d'avoir sélectionné l'option Traitement de l'eau (Water Care) depuis le menu principal.

La pompe de filtration principale fonctionnera selon l'horaire de filtration affiché à l'écran. Votre spa se sert d'une pompe de filtration configurée en usine pour fonctionner 24 heures sur 24. L'écran affichera le réglage de purge au lieu des paramètres de filtration. Les opérations de purge sont préprogrammées à un nombre de minutes fixe, donc la durée apparaîtra comme N/A à l'écran, et seule l'heure de départ pourra être modifiée.



FILTRATION

Votre spa est équipé d'une pompe de circulation, qui filtre l'eau 24 sur 24. Dans le cas où la température de l'eau dépasse la température réglée de 3 degrés ou plus, cette pompe s'éteindra automatiquement jusqu'à ce que la température soit inférieure au point de réglage par environ 1,5 degrés.

ENTRETIEN

Dans la page Paramètres, vous pouvez accéder au menu de maintenance, qui vous donne accès aux options suivantes:

- Rappels d'entretien
- Etre prêt
- Journal d'erreur

Appuyez sur le texte pour faire une sélection.

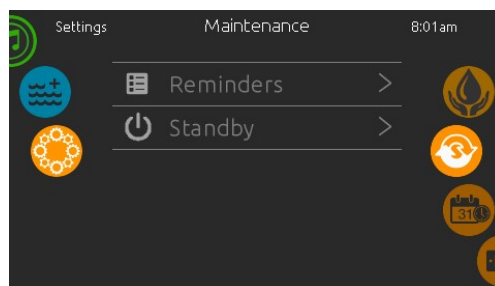
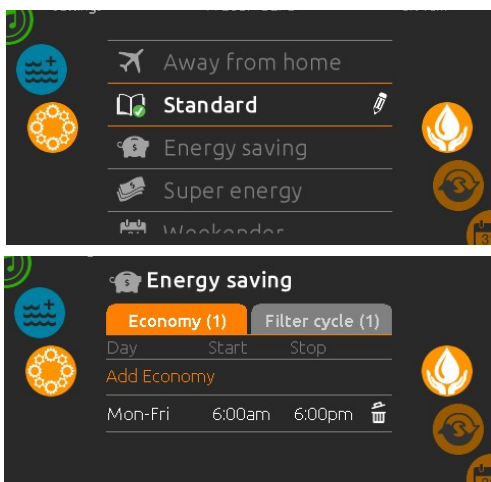

RAPPELS D'ENTRETIEN

Le clavier in.k1000 vous rappellera les tâches de maintenance de votre spa, telles que le rinçage ou le nettoyage du filtre. Chaque tâche a sa propre durée, basée sur une utilisation normale.

Le menu Rappels de maintenance vous permet de vérifier le temps restant avant que la maintenance soit requise, ainsi que de réinitialiser le temps une fois la tâche terminée.

Faites défiler le menu pour vous déplacer dans la liste.

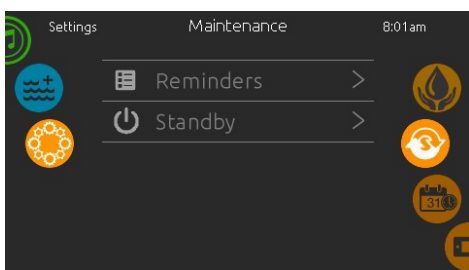
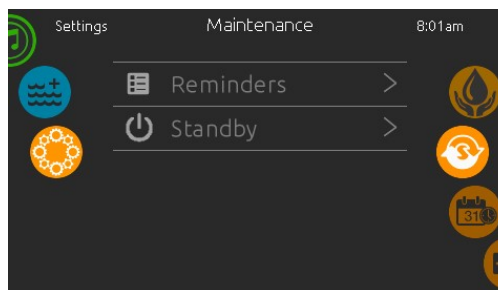

ETRE PRÊT

Le mode veille vous permet de réparer votre spa. Les pompes s'arrêtent pendant 30 minutes et redémarrent automatiquement après cette heure.

Une fois le mode veille activé, un écran apparaît pour indiquer que les pompes sont arrêtées. La page normale du spa reviendra à la fin de la maintenance.

Appuyez sur Annuler pour quitter le mode veille et redémarrer le spa.

DATE ET L'HEURE

Ici, vous pouvez régler le format de l'heure (AM / PM ou 24h), le jour de la semaine et l'heure. Utilisez les icônes pour choisir le paramètre que vous souhaitez ajuster et sélectionnez-le en faisant défiler le menu.

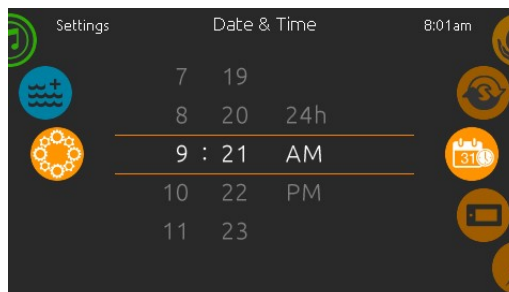
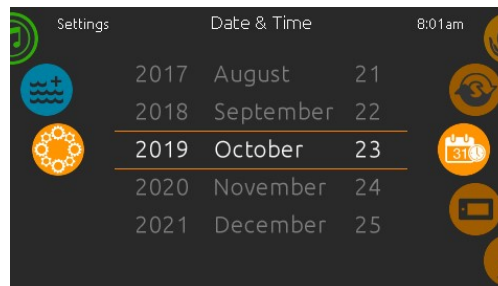

RÉGLAGES DU CLAVIER

Dans cette section, vous pouvez modifier l'unité de température et la langue. Servez-vous des touches de flèche pour sélectionner le réglage que vous désirez modifier. Appuyez sur la touche Pompe 2 (Pump 2) pour choisir, et les touches de flèche pour modifier.

Pour l'unité de température, vous pouvez choisir entre Fahrenheit et Celsius.

Pour la langue, vous pouvez choisir entre l'Anglais et le Français.

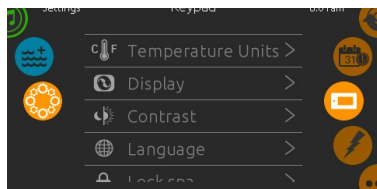

Configuration électrique

S'il vous plaît ne faites pas de changements dans cette section, sauf si vous êtes un électricien qualifié.

RETOUR AUX PARAMÈTRES D'USINE

Dans cette section, vous pouvez voir les erreurs qui ont été archivées par le système. Utilisez les touches HAUT et BAS pour faire défiler la liste. Les erreurs sont archivées chronologiquement, du plus récent au plus ancien (de haut en bas).

SUR

Cette section présente des informations sur le nombre de logiciel de clavier et les numéros de révision des différents composants de votre système.

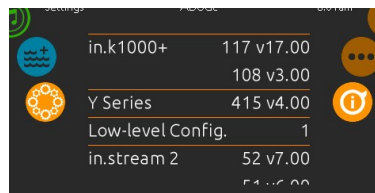

CYCLES DE PURGE

Les cycles de purge sont programmés pour commencer au début de chaque cycle de filtration. La pompe 3 fonctionne pendant 1 minute et s'éteint, et ensuite la pompe 2 fait de même.

MODE HIVER INTELLIGENT (SMART WINTER)

Le mode Hiver intelligent protège votre système contre le froid en activant les pompes plusieurs fois par jour, afin de prévenir le gel des tuyaux. L'indicateur mode SMART WINTER s'illuminera lorsque l'appareil est mis en mode Hiver Intelligent. Dans le cas où la température chute sous 4°C (39°F) dans la chambre de chauffage, le système activera automatiquement la pompe afin de fournir une protection contre le gel. La pompe fonctionnera jusqu'à ce que la température atteigne 5°C (41°F) avant de revenir au mode normal du système.

REFROIDISSEMENT

Après avoir chauffé l'eau dans le spa au point de réglage désiré, l'appareil de chauffage s'éteindra, mais la pompe restera allumée pendant une certaine période de temps, afin d'assurer un refroidissement adéquat de l'élément de chauffage, et pour prolonger la vie de fonctionnement de l'appareil de chauffage. L'icône de chauffage clignotera.

Système de synchronisation de natation optionnel

L'application Smart Phone qui est conçu comme un contrôle sans fil Hot Tub qui vous permet de choisir les paramètres de soins de l'eau qui correspondent à votre horaire. Réglez les réglages de filtration et de température et créez l'expérience idéale du bain à remous à l'intérieur de votre maison. Cette option est prise en charge par votre iPhone[®], iPod Touch[®], iPad[®] (nécessite iOS 8,0 ou ultérieur) et Android Device (nécessite Android 2.3.3 et plus).

In. Touch 2 est livré avec une application de pointe et 2 émetteurs de fréquences radio pré-appariés:

Un faisant partie du système de spa et le second, étant connecté au routeur Internet à la maison. Les deux émetteurs RF sont pré-reliés les uns aux autres, ce qui permet une communication immédiate et parfaite entre l'utilisateur et le Spa.

1. installation de l'émetteur à domicile

L'émetteur d'origine est équipé d'un câble Ethernet et d'une alimentation électrique. L'émetteur Home in. Touch 2 doit être installé à l'intérieur de la maison, raccordé à un routeur et alimenté par le transformateur mural fourni. Un câble Ethernet plus long peut être utilisé pour rapprocher l'émetteur à domicile du Spa.

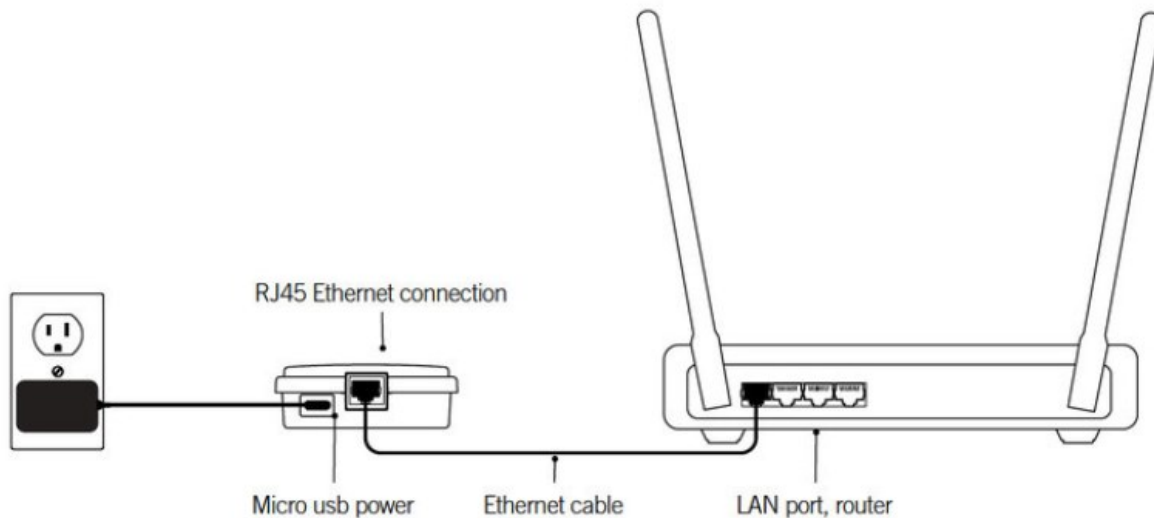

Branchez simplement le câble Ethernet dans le port RJ45 du transmetteur Home in. Touch 2 et dans l'un des ports LAN disponibles de votre routeur. Pour alimenter l'émetteur à la maison, branchez le chargeur de prise murale fourni à un alimentation domestique de 120V (modèle nord-américain) ou 220V (modèle européen) et branchez le câble USB à la prise murale et à l'émetteur à domicile.

2. installation de l'émetteur du Spa

Si vous avez acheté un spa avec in. Touch 2 comme caractéristique standard ou en option, Notez que l'émetteur du Spa sera pré-installé.

Pour assurer une bonne transmission du signal, il peut être nécessaire de changer la position de l'émetteur une fois que le Spa est installé dans la Cour. L'émetteur doit être situé sur le côté du spa en face de la maison.

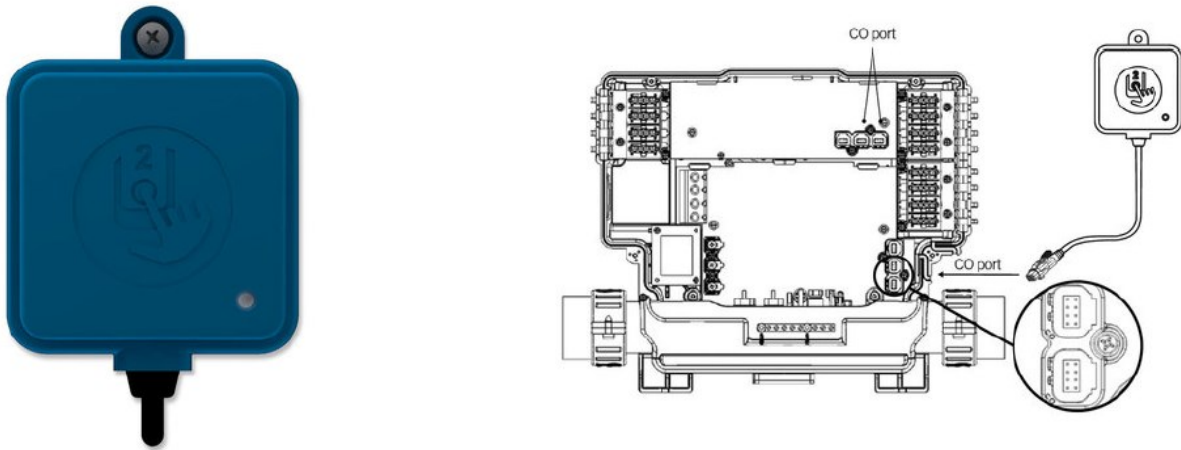

L'émetteur de Spa in. Touch 2 doit être installé sous la jupe du Spa, à au moins 30 cm (12 ") de tout composant ou structure métallique, le plus près possible de la maison pour optimiser la force du signal.

Branchez simplement l'émetteur du Spa dans un port co disponible du système de contrôle du Spa (ou tout autre accessoire avec un port de co libre, tel que l'amplificateur audio in. Stream 2, ou le système d'assainissement de l'eau in. Clear).

3. jumelage des émetteurs Home et Spa

Si vous avez acheté un Spa équipé en. Touch 2 ou un kit de rénovation complet, les deux émetteurs de votre in. Touch 2 seront pré-appariés en usine.

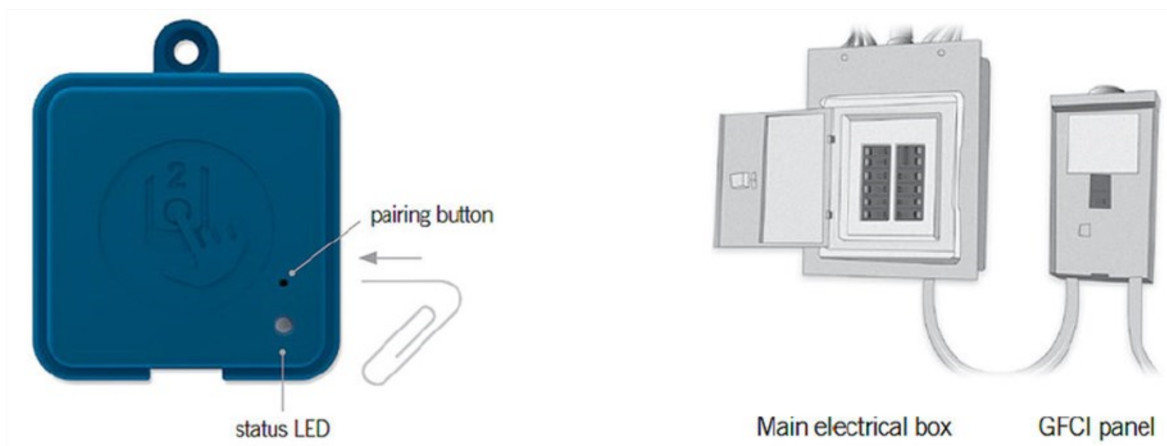

Si vous avez besoin de remplacer un émetteur ou de jumeler vos émetteurs, allumez l'émetteur à la maison et appuyez sur son bouton d'appariement avec un trombone. Le voyant d'état de l'émetteur clignote en jaune.

Coupez ensuite le disjoncteur du spa pour éteindre l'émetteur du Spa. Attends un peu et remets le disjoncteur. En quelques secondes, l'appariement sera terminé et les deux voyants d'état de l'émetteur s'allumeront en bleu.

4. indicateur DEL d'état des émetteurs

Les émetteurs de maison et de station thermale ont la LED d'état de couleur qui peut être employé pour des buts de dépannage

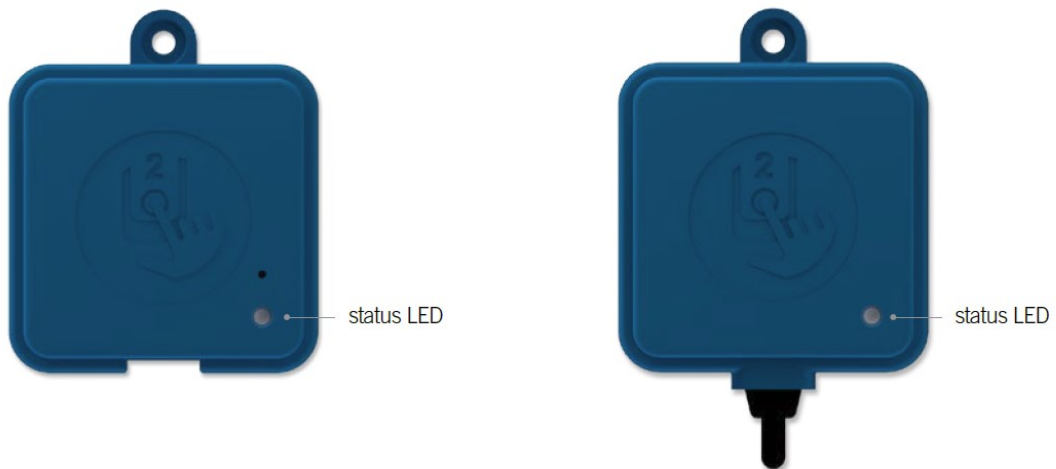

Home Transmitter

| | |
|--|-------------------|
| Pairing mode | Yellow (Blinking) |
| Router not detected | Red |
| Router detected | Green |
| in.touch 2 server detected Module is fully functional | Blue |

Spa Transmitter

| | |
|--|-------------------|
| Pairing mode | Yellow (Blinking) |
| Spa controller not detected | Red |
| in.touch 2 server detected Module is fully functional | Blue |

Lorsque l'état de la LED clignote (bleu, vert ou rouge), cela indique que la communication entre le module en et le module de co n'a pas été établie.

5. Strong et signal de communication à longue portée

Grâce à leur technologie RF exclusive, les émetteurs in. Touch 2 émettent un signal fort, stable et à longue portée entre votre spa et votre routeur (environ 3 fois plus long que le signal régulier). Pas besoin de répéteurs ou d'amplificateurs: votre spa restera toujours à portée de main dans les contextes typiques de l'arrière-cour.

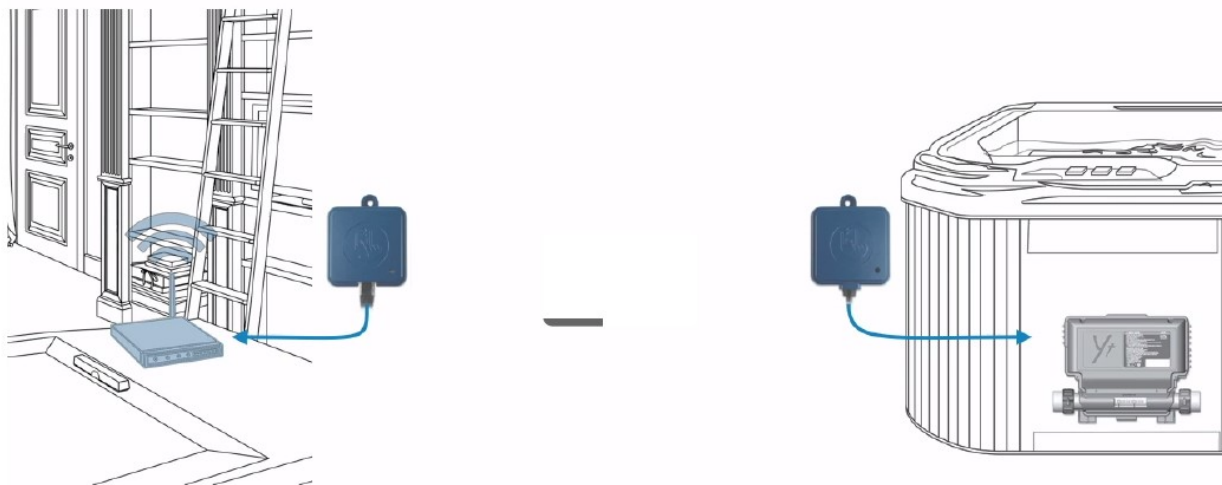

6. application

Télécharger l'application:



L'application in. Touch vous permet de contrôler votre spa en utilisant votre réseau domestique ou une connexion Internet partout dans le monde. L'application in. Touch 2 vous attend dans l'App Store pour les appareils iOS et sur Google Play pour Android — recherchez «in. Touch 2» puis cliquez dessus pour l'installer.

Utilisation de l'application

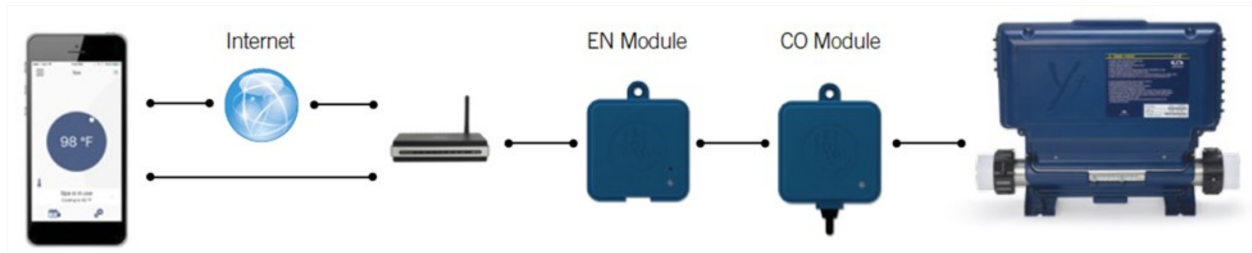

Sur votre réseau domestique

Il est possible d'accéder à votre spa avec l'app in. Touch 2 via votre réseau domestique. Pour être en mesure de voir votre in. Touch 2 dans l'application, vous devez connecter votre appareil au même routeur (réseau Wi-Fi) que celui utilisé pour connecter votre émetteur à domicile

Accédez à la section paramètres Wi-Fi de votre appareil mobile et choisissez le même réseau auquel votre spa est connecté (i.e. Home). Une fois que vous l'avez sélectionné, attendez que votre appareil confirme la connexion.

Sur Internet

L'in. Touch 2 vous permet d'utiliser Internet pour contrôler votre spa de n'importe où dans le monde. Pour qu'ils communiquent, le module in. Touch 2 et votre appareil doivent être connectés à un réseau qui permet l'accès à Internet.

Une fois que votre émetteur à la maison est connecté à Internet (l'état de LED est bleu), vous pouvez employer votre dedans. Touch 2 \$ \$ etAPP chaque fois que votre dispositif est également relié à l'Internet (réseau sans fil ou cellulaire), même si vous êtes absent de la maison.

Pour avoir accès à votre spa loin de chez vous, vous devrez avoir déjà relié votre appareil mobile à votre spa sur votre réseau domestique.

Installation de votre Wi-Fi sur votre appareil

Avant d'utiliser votre application, accédez à la section Wi-Fi des paramètres de votre appareil. Assurez-vous que vous êtes connecté à votre réseau domestique. Cela doit être le même Wi-Fi fourni par le routeur à laquelle vous avez connecté votre émetteur à la maison.

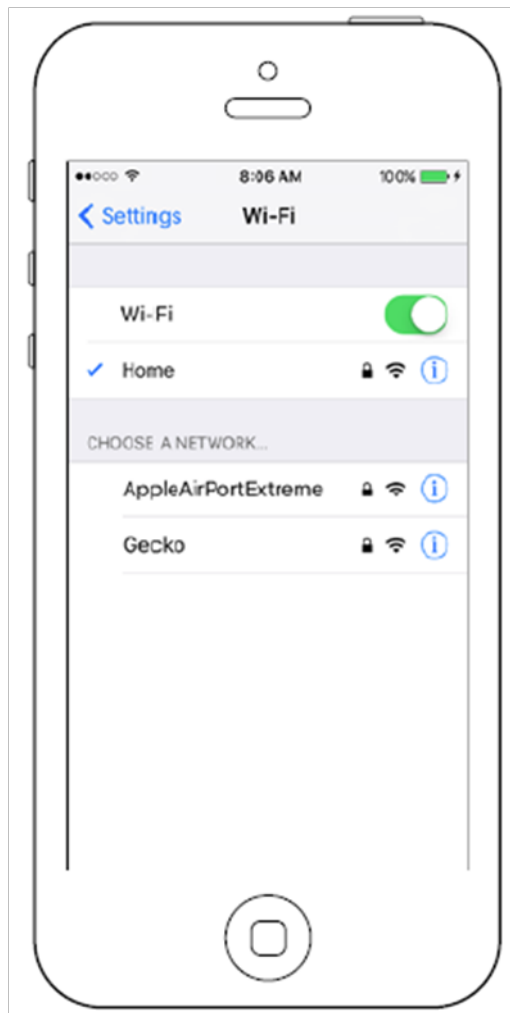



Trouvez l'icône de l'application in. Touch 2, puis appuyez dessus pour l'ouvrir.

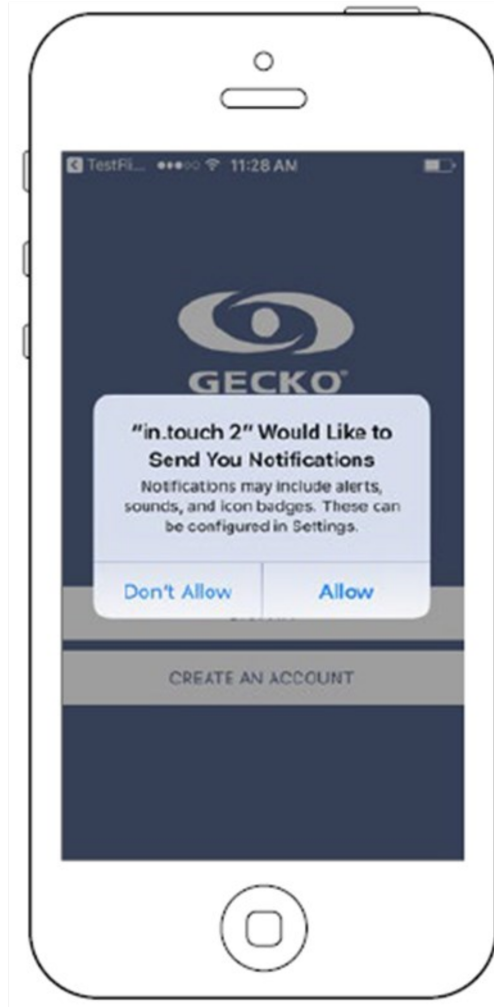

La première fois que vous utilisez l'application, un message vous demandera: "in. Touch 2" Souhaite vous envoyer des notifications. Si vous choisissez autoriser, l'application vous enverra des notifications concernant l'état de votre spa. Si vous choisissez ne pas autoriser, l'application ne vous enverra pas de notifications.

Page de connexion

Avant d'utiliser votre application, vous devez d'abord créer un compte, puis être en mesure de se connecter. Votre compte vous donnera la possibilité d'avoir accès à votre spa de toute application in. Touch 2.



Création de nouveaux comptes

Lorsque vous choisissez de créer un nouveau compte, vous acceptez en même temps la Conditions de service et la politique de confidentialité. Vous pouvez les lire à tout moment Grâce à ce lien: <https://geckointouch.com/legal>

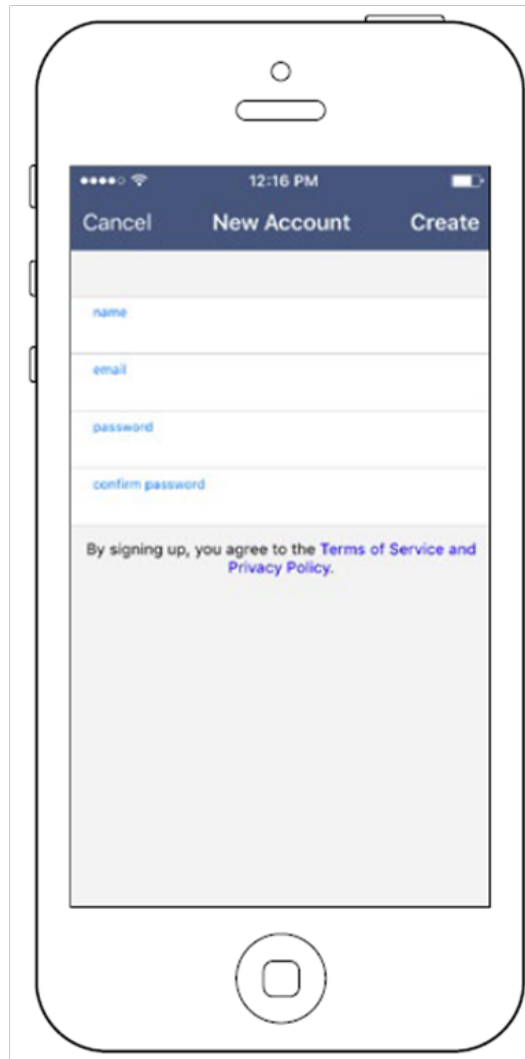

Choisissez un spa

Cette page affiche tous les spas détectés par votre application.



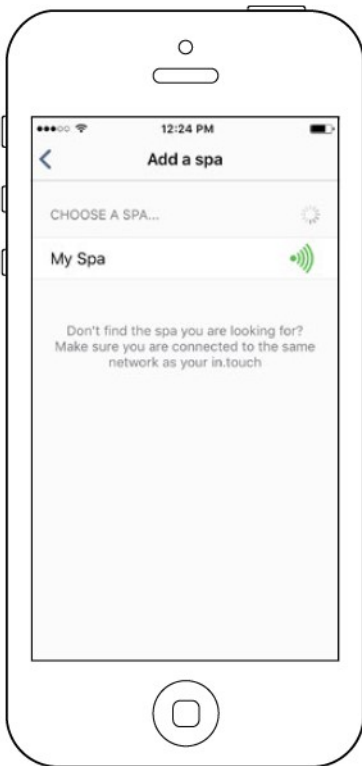

Pour détecter votre spa, vous devez connecter votre appareil mobile au même réseau auquel vous avez raccordé votre émetteur à domicile.

Une fois que vous avez fait une connexion avec le Spa son nom sera sauvegardé sur cette page pour vous permettre de vous connecter à ce Spa de n'importe où.

Pour ajouter un spa plus tard, allez dans réglages (coin droit)-ajouter un spa



The RF signal strength (communication between the two in.touch 2 transmitters) is illustrated on the Select a spa page. There are 5 possible states:

-  • Signal superior to 80%
-  • Signal between 80% and 51%
-  • Signal between 50% and 31%
-  • Signal below 30%
-  • The Spa Transmitter is not available

Page d'accueil

L'écran principal vous donne accès à vos accessoires, la température de l'eau, les soins de l'eau et les paramètres.

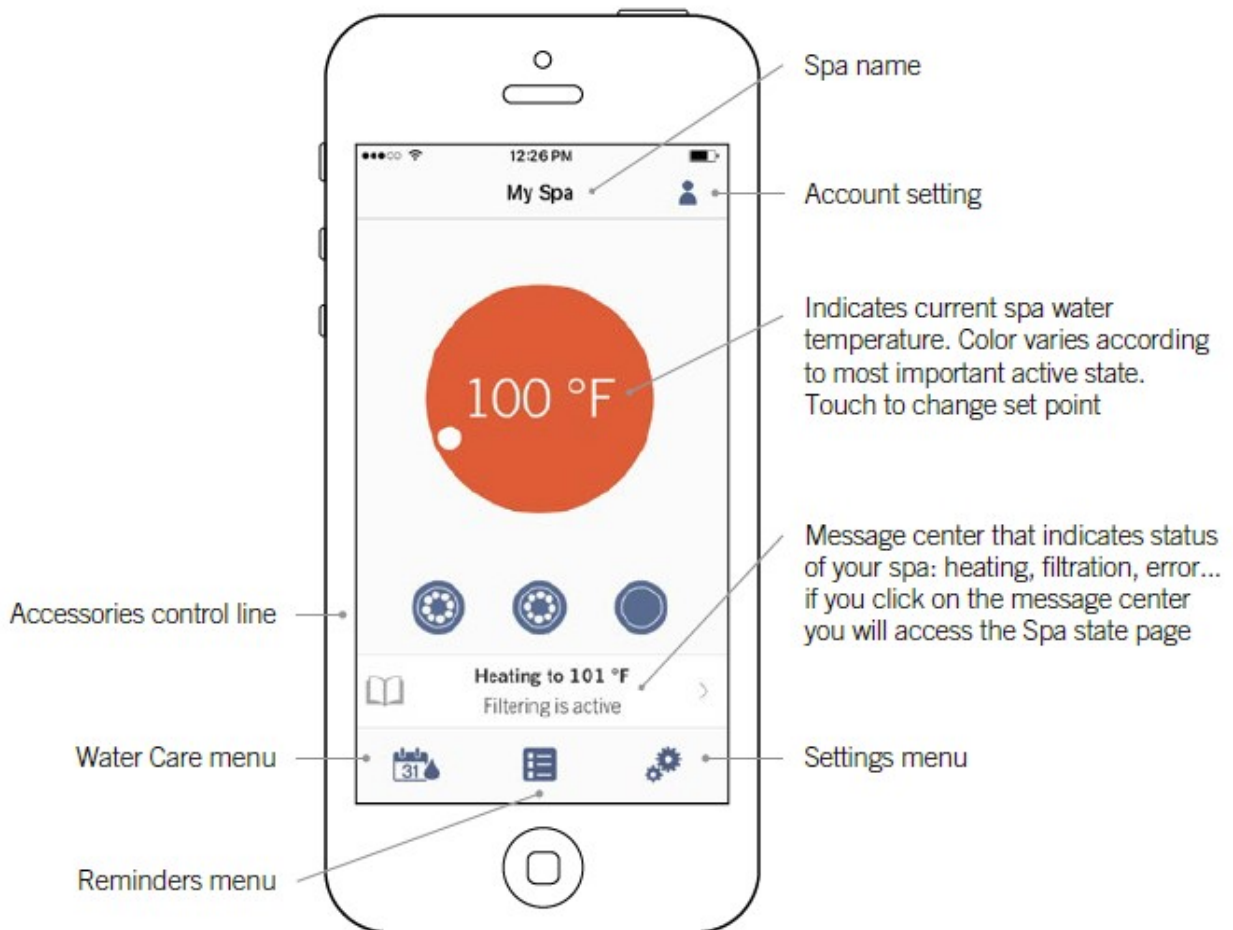

L'application est en miroir de la commande latérale supérieure (clavier) sur Internet.

MODE VEILLE



Appuyez sur l'icône **PARAMÈTRES** et faites défiler jusqu'aux options du menu **MAINTENANCE**. Appuyez sur l'icône **MAINTENANCE** pour afficher l'icône **STANDBY**. Appuyez sur l'icône **STANDBY** et le message suivant s'affiche.

« Toutes les pompes s'enlèvent! Appuyez sur Annuler pour quitter le mode veille ou sur Drainer pour drainer le spa »

Ce mode vous permet d'arrêter toutes les sorties, y compris toutes les fonctions automatiques telles qu'un cycle de filtre, les demandes de chauffage et la purge intelligente en mode hiver pendant 30 minutes pour effectuer un entretien rapide du spa.

MODE VIDANGE

Si vous souhaitez mettre votre spa en « **DRAIN MODE** », suivez les instructions ci-dessus pour mettre le spa en « **MODE VEILLE** », puis appuyez sur **DRAIN** sur l'écran. Une fois que vous faites cela, l'affichage indiquera « Vider en cours ». La pompe de filtration s'allume et fonctionne pendant 60 minutes.

Pour quitter ce mode, appuyez sur **CANCEL** pour quitter **DRAIN MODE**. Cela vous remettra en mode veille et si vous souhaitez quitter, appuyez sur la même touche pour revenir à l'écran principal.

MESSAGES SUR L’AFFICHEUR DE LA COMMANDE DE BORD

H - Une erreur interne du matériel a été détecté

Prr - Le message d'erreur Prr indique un problème avec la sonde de régulation. Le système vérifie constamment si la lecture de la sonde température est dans les limites normales.

HL - La température de l'eau à l'élément chauffant a atteint 119oF) 48 ° C). Ne pas entrer dans l'eau du spa.

FLO - Le système ne détecte pas de débit d'eau lorsque la pompe de filtration est en marche.

UPL - Pas de logiciel de bas niveau de configuration a été téléchargé dans le système.

AOH - La température à l'intérieur de la jupe du spa est trop élevée, provoquant la température interne du spa pack d'augmenter au-dessus des limites normales.

OH - La température de l'eau dans le spa a atteint 108oF (42oC). Ne pas entrer dans l'eau du spa.

FONCTIONS DE COMMANDE DU SYSTÈME D’AÉROTHÉRAPIE VARIABLE (OPTIONNEL)

Appuyez sur : le bouton du souffleur sur la commande principale pour activer le système.

1) MARCHÉ/ARRÊT :

1^{er} appui : le souffleur est mis en marche à vitesse maximale. VOYANT DEL : EN MARCHÉ

2^e appui : Le souffleur s’arrête. VOYANT DEL : ÉTEINT

2) POUR RÉGLER LA VITESSE :

Appuyez 1 fois et tenez le bouton enfoncé : La vitesse monte ou descend. VOYANT DEL : EN MARCHÉ pendant que vous appuyez. Relâchez le bouton après avoir atteint la vitesse désirée.

3) POUR RÉGLER LES PULSIONS :

1^{er} appui : Cycle de pulsions lent. VOYANT DEL : EN MARCHÉ.

2^e appui : Cycle de pulsions rapide. VOYANT DEL : CLIGNOTANT.

3^e appui : Cycle de pulsions ARRÊTÉ. VOYANT DEL : ÉTEINT.



FILTRE DE CONTROLE DE BELLAGIO

Ce filtre doit être nettoyé à chaque drain et remplissage de votre spa afin de garantir le bon fonctionnement du Bellagio.

Il est situé derrière la porte dans la zone des équipements.

Pour accéder à l'écran du filtre, tournez une grande section de cartouche de l'assemblage dans le sens contraire des aiguilles d'une montre jusqu'à ce que l'appareil sépare le filtre de l'écran révélateur. Passez le filtre sous le robinet pour éliminer les débris et réassemblez-le dans l'ordre inverse.

REMARQUE : Lors de l'hivernage de votre spa de nage, la section de la cartouche doit être démontée afin que toute l'eau puisse être aspirée correctement pour éviter les dommages causés par le gel avant qu'elle ne soit réassemblée pour l'entreposage hivernal.



DÉBIT D'EAU RÉGLABLE (Aquatrainier Seulement)

Votre spa de nage Hydropool est doté de 1 vanne de dérivation pour contrôler et régler le débit d'eau selon vos préférences. La vanne de DÉRIVATION de la pompe 1 (P1) règle le débit d'eau entre le jet de natation inférieur du centre (qui donne une meilleure flottaison et une résistance variable à la nage) et les jets d'hydrothérapie des sièges baquets, ou encore une combinaison des deux.

AQUAPRO AX CONTRÔLE DE VAGUE (Aquatrainiers)

Ce système permet au baigneur de varier la pression de l'eau et d'ajuster l'intensité des jets de nage. Permettant à l'utilisateur de modifier l'intensité des jets de novice à expert. Cette option inclus un clavier situé près des jets de nage afin de vous permettre de les atteindre facilement lorsque vous nagez. Et ce sans que vous ayez à retourner au contrôle principal ou à manipuler des manettes de valve de diversion.

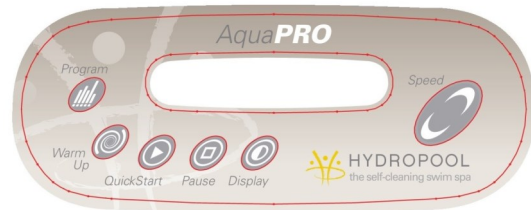
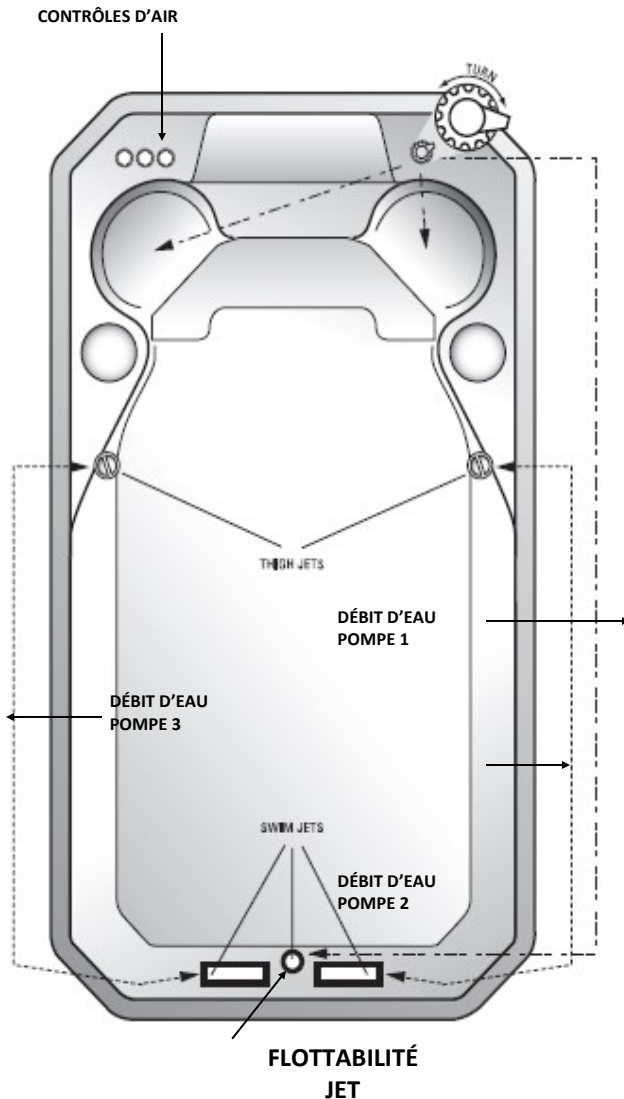

PROCÉDURE D'AUTO-CALIBRAGE AQUAPRO

1. Après avoir configuré manuellement les positions de came, vous devez configurer la programmation en veillant à ce que les câbles de communication sortant de la boîte noire DJ5-5 soient dirigés vers les packs principal et auxiliaire respectivement.
2. Appuyez sur la touche **PROGRAM** pendant 30 secondes ou jusqu'à ce que l'écran affiche «F50H» ou «F60H».
3. Si le spa de nage est destiné à une utilisation en Amérique du Nord, sélectionnez «F60H» en utilisant les flèches haut et bas du clavier. Si le spa de nage est destiné à une utilisation en Europe, sélectionnez «F50H».
4. Appuyez de nouveau sur la touche **PROGRAMME** et l'écran affichera «SET1». Appuyez à nouveau sur la touche **PROGRAMME** et le contrôleur passera en mode d'apprentissage pour s'assurer que les comes ont été configurées correctement.
5. Si les comes n'ont pas été configurées correctement, vous obtiendrez un code «ERR» et éventuellement une clé de service sur l'écran latéral.
6. Dans ce cas, l'un des actionneurs est défectueux et doit être étalonné ou remplacé.

Contactez votre revendeur local pour le service.

SYSTÈME DE CONTRÔLE DE COURANT AQUAPRO EX

Les spas Executive Trainer Swim d'HydroPool sont équipés exclusivement d'un contrôle VFX entièrement programmable qui dispose de quatre programmes utilisateur et de quatre programmes prédéfinis, donnant à l'utilisateur la possibilité de composer la nage parfaite. Les biréacteurs V-Twin brevetés offrent le courant de nage le plus doux et le plus prévisible de l'industrie.

CONTRÔLE / APERÇU RAPIDE

L'AquaPro EX Control vous donne la possibilité d'ajuster simultanément la vitesse des deux jets V-Twin de 0 à 6,56 km/h (0 - 4,07 mph) et peut être ajusté pour n'importe qui, d'un niveau novice à un triathlète. Il s'agit du premier spa de natation doté d'une technologie de tapis roulant intégrée capable de suivre votre vitesse, votre distance, votre temps d'entraînement et les calories brûlées.

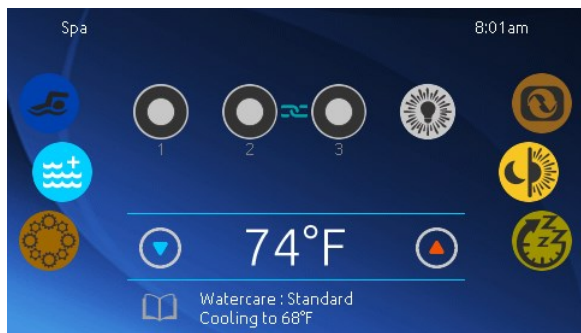

Figure 1 : écran principal avec les pompes éteintes

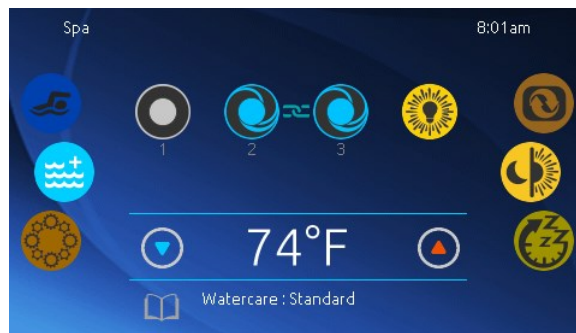

Figure 2 : écran principal avec les pompes allumées

COMMENCER VOTRE EXPÉRIENCE DE NATATION

En appuyant sur l'icône « nageur » en haut à gauche de l'écran, vous entrerez dans le système de sous-menu qui vous permet de faire défiler les paramètres suivants:

1. Exercices de formation
2. Paramètres de natation
3. Paramètres utilisateur
4. Statistiques de natation

SYSTÈME DE CONTRÔLE DU COURANT AQUAPRO EX (suite)

EXERCICES DE FORMATION / SÉLECTION DE PROGRAMMES

Lorsque vous entrez dans le système de sous-menu et sélectionnez l'icône « Exercices d'entraînement », vous pouvez sélectionner les programmes suivants à exécuter pour votre expérience de natation.

1. **PROGRAMME D'ENDURANCE** - Si vous choisissez l'endurance, l'entraînement de natation sera exécuté à une intensité constante pendant toute la durée.
2. **PROGRAMME LAP** - Si vous choisissez Lap, cet exercice d'entraînement effectuera des intervalles de haute et de basse intensité de temps de pas égal.
3. **PROGRAMME DE TRANSITION** - Si vous choisissez Transition, cet exercice d'entraînement effectuera une série d'étapes égales à des intensités aléatoires.
4. **PROGRAMME CARDIO** - Si vous choisissez Cardio, cet exercice d'entraînement effectuera deux étapes successives à haute intensité pour une étape à faible intensité.
5. **PROGRAMME DE PUISSANCE** - Si vous choisissez Power, cet exercice d'entraînement effectuera un programme pyramidal où l'intensité augmentera progressivement jusqu'à ce qu'un niveau d'intensité maximum soit atteint. Il diminuera ensuite progressivement pour se terminer à faible intensité.
6. **PROGRAMMES PERSONNALISÉS** - Vous pouvez choisir parmi trois programmes personnalisés où vous pouvez entrer la durée de l'entraînement que vous souhaitez ainsi que les unités de mesure (International / Métrique).

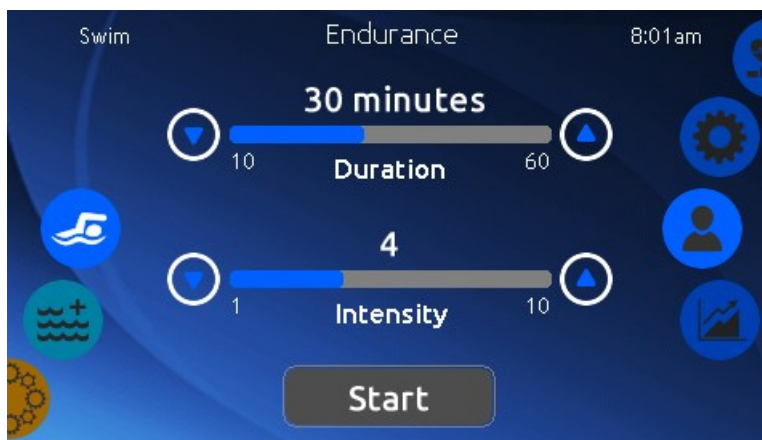

SYSTÈME DE CONTRÔLE DU COURANT AQUAPRO EX (suite)

SÉLECTION DES PARAMÈTRES DE NATATION

Lorsque vous entrez dans le système de sous-menu et sélectionnez l'icône « Paramètres de natation », vous pouvez sélectionner les paramètres suivants.

1. CHAUFFER
2. TEMPS DE RECHARGE
3. TEMPS D'ÉTAPE
4. TEMPS DE PRÉPARATION

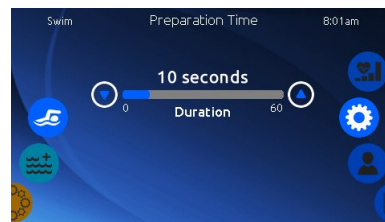
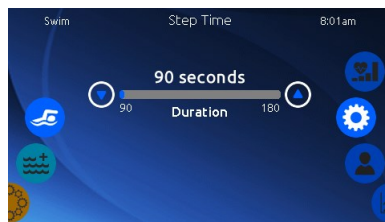
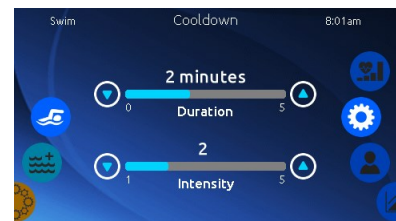
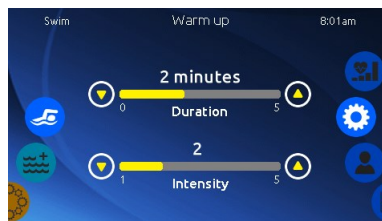

SÉLECTION DES PARAMÈTRES UTILISATEUR

Lorsque vous entrez dans le système de sous-menu et sélectionnez l'icône « Paramètres utilisateur », vous pouvez sélectionner l'un des « noms d'utilisateur » inutilisés et entrer votre nom et votre poids en fonction de l'unité de mesure que vous avez sélectionnée dans le menu des paramètres de natation.

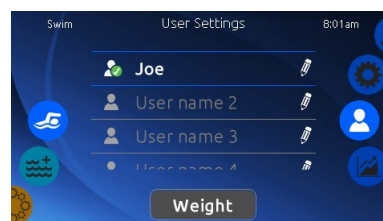
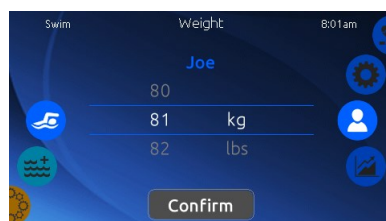
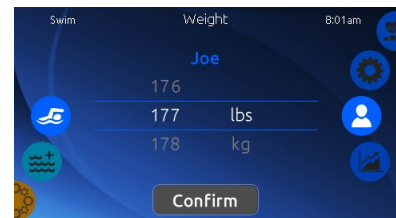
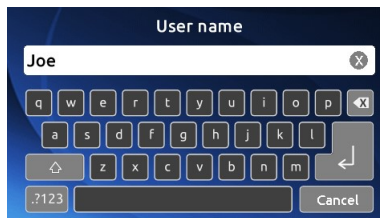
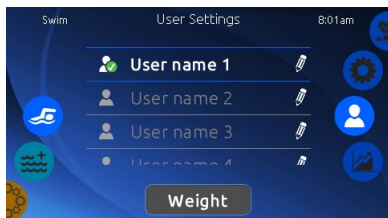

SYSTÈME DE CONTRÔLE DU COURANT AQUAPRO EX (suite)

SÉLECTION DES STATISTIQUES DE NATATION

Lorsque vous entrez dans le système de sous-menu et sélectionnez l'icône « Statistiques de natation », cela indiquera les calories brûlées, la distance parcourue en miles ou en kilomètres en fonction de l'unité de mesure que vous avez sélectionnée dans le menu des paramètres de natation et du temps écoulé.

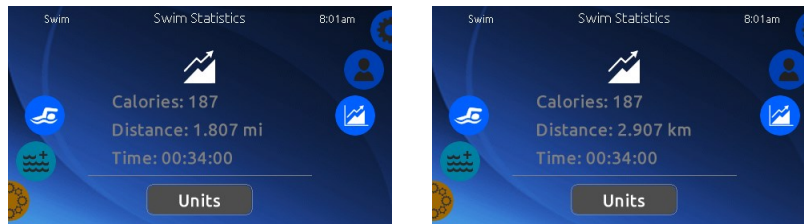

BOUCLE DE DÉRIVATION DU CHAUFFAGE D'APPOINT

Lorsque votre installation nécessite un chauffage d'appoint, nos spas de nage peuvent être construits avec une plomberie spéciale qui permettra facilement et de manière fiable l'installation supplémentaire d'une source de chaleur alternative (pompe à chaleur, chauffage électrique, chauffage au gaz ou solaire). Connectez simplement la plomberie de votre système supplémentaire à notre système de plomberie et de clapet anti-retour préinstallé pour des performances et une sécurité optimales.



SYSTÈME DE TRAITEMENT DE L'EAU HYDROCLEAR

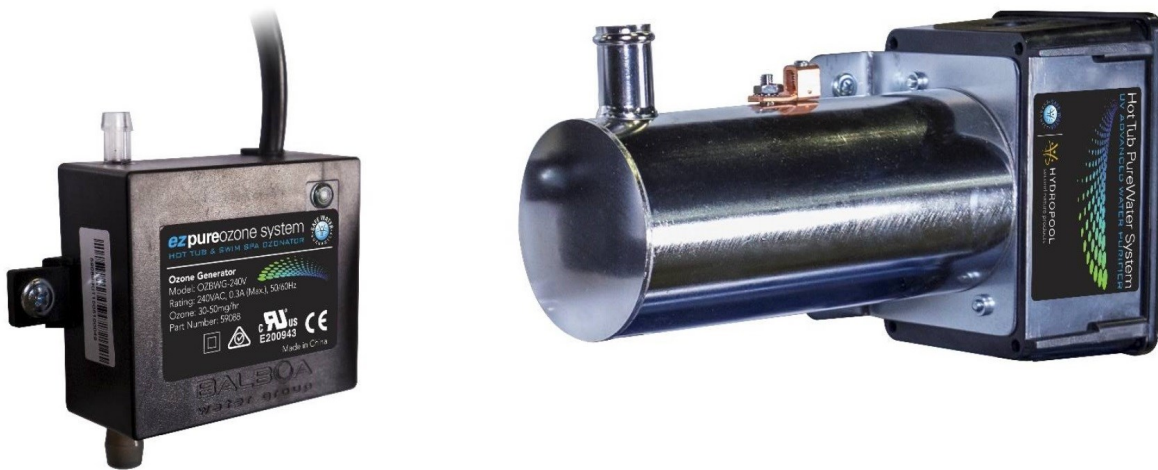

FONCTIONNEMENT :

Ce système combine les bénéfices d'un système à l'ozone et d'un système UV-C, en utilisant un chambre de mélange UV breveté, qui combine l'injection des deux gaz dans l'eau en les mélangeants avec une exposition au rayons UV tout en un. Ce processus ne détruits pas seulement les bactéries et les micros organismes, mais crée réellement un hydroxyle puissant qui consomment les contaminants et dissous les matières solides dans l'eau, ce qui a pour effet de créer une eau plus claire et limpide. Le rayon UV-C dissous également les chloramines, ce qui est la principale cause des irritations respiratoires, oculaires ou cutanés. Tout en diminuant l'effet de gaz produits par l'évaporation de l'eau.

MAINTENANCE :

Lorsque le système est activé, vérifier la présence de petites bulles dans le jet d'injection du spa.

Après 10 000 heures d'utilisation, l'indicateur lumineux du système clignotera pour vous signaler que la lampe UV-C doit être remplacée.

Remplacer la valve anti-retour du système Hydroclear à chaque année afin d'assurer le bon fonctionnement du système. Vous pouvez trouver les détails de cette procédure en ligne à l'adresse suivante. www.balboawatergroup.com/UVSanitizer

IMPORTANT :

VOUS DEVEZ CONTINUER DE FAIRE LES ANALYSES D'EAU ET LE BALANCEMENT DES PARAMÈTRES HABITUELLE AU BON FONCTIONNEMENT DU SPA DE MANIÈRE RÉGULIÈRE. CONSULTER VOTRE DÉTAILLANT POUR LES DÉTAILS ET UNE ASSISTANCE PROFESSIONNEL.

SYSTÈME D'EAU PURE HYDROCLEAR EN OPTION (suite)

INSTRUCTIONS DE REMPLACEMENT DE LA LAMPE UV-C

Important : Il est obligatoire de remplacer la lampe UV-C tous les 12 mois pour maintenir des performances optimales.

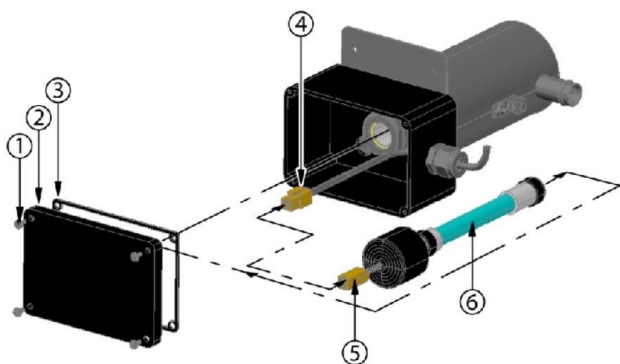

| CLÉ | LA DESCRIPTION |
|-----|--------------------------|
| 1 | VIS |
| 2 | COUVERCLE DE L'ENCEINTE |
| 3 | JOINT DE COFFRET |
| 4 | CONNECTEUR DE BALLAST |
| 5 | CONNECTEUR DE LAMPE UV-C |
| 6 | LAMPE UV-C |

REMARQUE: Votre unité de système UV peut sembler différente de celle montrée dans l'image



DANGER

- Tournez le disjoncteur du spa en position OFF.
- Laissez refroidir la lampe UV-C (6) avant de la retirer du système UV.
- Ne regardez jamais la lampe UV-C allumée (6). Cela peut causer de graves lésions oculaires ou la cécité.

INSTRUCTIONS:

1. Retirez le couvercle du boîtier du système UV (2) en retirant 4 vis cruciformes (1). Conservez le joint (3) avec le couvercle du boîtier (2) pour une utilisation ultérieure.
2. Assurez-vous d'utiliser un gant en latex lorsque vous manipulez la lampe UV-C (6).
3. Déconnectez lentement l'ancien connecteur de lampe UV-C (5) du connecteur de ballast (4).
4. Retirez lentement l'ancienne lampe UV-C (6) de l'unité UV.
5. Faites glisser la nouvelle lampe UV-C (6) dans l'unité UV.
6. Reconnectez le nouveau connecteur de lampe UV-C (5) au connecteur de ballast (4). Assurez-vous que les connecteurs s'accouplent complètement. Ne forcez pas.
7. Réinstallez le couvercle du boîtier (2) avec le joint (3) et fixez-le avec des vis (1).
8. Reconnectez l'appareil au contrôleur de spa et réinstallez le couvercle du contrôleur de spa.
9. Allumez l'alimentation du spa.
10. Une fois l'alimentation activée, vous pouvez vérifier le ballast pour voir si l'appareil fonctionne. Un voyant vert fixe indique que l'appareil est alimenté et doit toujours être allumé. Un voyant rouge fixe indique que la lampe UV-C est activée.



AVERTISSEMENT

La lampe UV-C utilisée dans cet appareil contient du mercure. Éliminez correctement l'ancienne lampe UV-C conformément aux lois sur l'élimination. Voir www.lamprecycle.org.

MISE AU POINT DE L'EAU DU SPA DE NAGE – APERÇU

QUELQUES POINTS IMPORTANTS

La fiabilité et la longévité de l'équipement de fonctionnement de votre bassin de nage sur place sont directement liées à la façon dont vous entretenez la qualité de l'eau !

- Le volume restreint de l'eau dans votre spa est facilement affecté par des facteurs externes comme de l'huile, des lotions, la transpiration et les produits chimiques. Il est d'une importance absolue que vous prodiguez à votre bassin tous les soins requis pour avoir une eau propre, sûre et bien équilibrée afin de prévenir les dommages prématurés et (ou) les panes (dus à la corrosion/calcifcation) de l'équipement de fonctionnement. Il est essentiel de faire en sorte que votre spa profite de niveau d'eau et d'agent assainissant optimaux. L'eau chaude négligée donne lieu à une propagation rapide des bactéries.
- Le contenu en minéraux de l'eau du spa augmente suite à l'évaporation de l'eau, à cause des agents d'assainissement et autres produits chimiques. Si la concentration minérale, particulièrement celle du calcium, devient trop élevée, les minéraux s'accumuleront littéralement sur les parois, les tuyaux, les jets, le filtre et les éléments chauffants du spa de nage.
- Il est très important que la teneur en pH soit vérifiée régulièrement et maintenue dans l'échelle recommandée dans le tableau du sommaire de mise au point de l'eau de votre spa de nage.
- Il est également très important que l'alcalinité totale (TA) – qui décrit l'aptitude qu'a l'eau de résister aux changements du pH – soit maintenue dans l'échelle recommandée indiquée dans le tableau du sommaire de mise au point de l'eau de votre spa.
- Même si deux bassins de nage sur place identiques sont placés pratiquement côté à côté, leurs exigences d'entretien seront différentes, en fonction de facteurs comme :
 - Poids des baigneurs
 - Fréquence d'usage/nombre de baigneurs
 - Réactions chimiques corporelles différentes
 - Soleil ou ombre
 - Température

C'est pour ces raisons qu'il est important d'adopter de bonnes habitudes d'entretien du spa dès le départ et de suivre les procédures recommandées par le détaillant pour l'entretien de l'eau.



Les défauts du dispositif de chauffage et d'autres composants causés par une mauvaise mise au point de l'eau ne sont pas couverts par la garantie.

• Dévissez l'assemblage de la soupape à l'autre extrémité du tube et ajoutez 5 ou 6 tablettes. Évitez de trop remplir le distributeur : son rendement pourrait être affecté. Initialement, réglez le distributeur à « 5 » et laissez circuler l'eau pendant 3 à 4 heures avant d'en faire l'analyse. Réglez ensuite le distributeur au niveau plus élevé ou plus bas au besoin.

• Distributeur flottant : comme ci-dessus, ajoutez 6 ou 7 tablettes. Initialement, réglez le distributeur à « 5 » et laissez circuler l'eau pendant 3 à 4 heures avant d'en faire l'analyse.

Les tablettes viendront à se dissoudre sur une période de 10 à 14 jours, selon le réglage choisi et selon l'usage du bassin.

5- Analysez la teneur en pH et l'alcalinité totale et ajustez-les au besoin.

ATTENTION



CONSIGNES DE SÉCURITÉ EN MATIÈRE DE PRODUITS CHIMIQUES

- Évitez de mélanger les produits chimiques entre eux avant de les verser dans l'eau du spa.
- N'ajoutez à l'eau du spa qu'un seul produit chimique à la fois.
- Ajoutez toujours les produits chimiques à l'eau et non pas l'inverse.
- Les produits chimiques peuvent être corrosives, manipulez les avec soin et rangez-les dans un endroit frais et sombre.
- Évitez de fumer près des produits chimiques, la plupart d'entre eux sont inflammable.
- Nettoyez immédiatement tout produit chimique renversé.
- Gardez sous la main le numéro de téléphone d'un « **CENTRE ANTIPOISON** » en cas d'urgence.
- Gardez les produits chimiques hors de la portée des enfants.
- Portez des lunettes de sûreté et des gants lors de la manutention de produits chimiques

REMPLEISSAGE INITIAL ET ÉQUILIBRAGE DE L'EAU

- 1- Assurez-vous que l'eau circule bien dans le spa de nage.
- 2- Ajoutez un agent séquestrant (contrôleur de taches et de tartre). Permettez à l'eau de circuler pendant une heure avant d'ajouter quoi que ce soit d'autre à l'eau du spa.
- 3- Ajoutez un agent de choc/oxydant.
- 4- Ajoutez les tablettes d'agent d'assainissement (brome ou chlore) au distributeur :

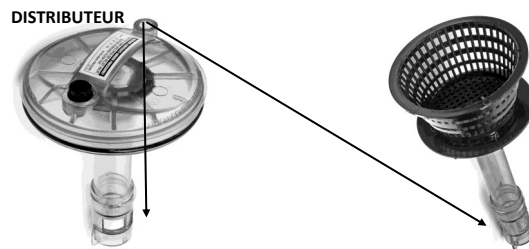

- Distributeur intégré: votre spa de nage est doté d'un distributeur de brome/chlore intégré en option (se trouvant dans le couvercle du boîtier de la cartouche filtre), consultez la section **CARTOUCHE FILTRE** pour obtenir plus de détails sur l'enlèvement et la réinstallation du couvercle. Une fois le couvercle du filtre enlevé, vous remarquerez un tube transparent.

GLOSSAIRE DES PRINCIPAUX TERMES LIÉS À L'ENTRETIEN DE L'EAU

- 1 CHLORE** – le chlore, liquide, en granules ou en tablettes, est un oxydant et un agent biocide. Il est très efficace et agit rapidement. Le niveau de résidu de chlore recommandé est de 3,0 à 3,0 mg/l
- 2 CHLORAMINES** – un composé qui est formé lorsque le chlore se combine avec l'azote ou l'ammoniac présent dans l'eau. Si elles sont mal contrôlées, les chloramines peuvent causer l'irritation des yeux et de la peau et se révèlent par une forte odeur de chlore.
- 3 BROME EN UNE PARTIE** – également offert en granules ou en tablettes, il s'agit d'un autre type d'oxydant et d'agent biocide. Le brome est introduit dans l'eau du spa par l'entremise d'un brominateur. Le niveau de résidu de brome recommandé est de 3,0 à 5,0 mg/l.
- 4 BROME EN DEUX PARTIES** – comporte une composante liquide ou en poudre ajoutée manuellement dans l'eau chaque semaine et une composante granulée ajoutée au quotidien ou lorsque le spa est utilisé.
- 5 BROMAMINES** – celles-ci se forment lorsque le brome détruit toute matière organique porteuse d'azote. Au contraire des chloramines, les bromamines ne causent pas l'irritation des yeux, mais, si elles sont mal contrôlées, elles donnent lieu à une odeur désagréable.
- 6 CHOC** – cette pratique consiste à ajouter un agent oxydant à l'eau du spa pour détruire l'ammoniac et les contaminants azotés et organiques (chloramines et bromamines).
- 7 pH** – valeur logarithmique exprimant l'acidité relative ou l'alcalinité d'une substance (comme l'eau d'un spa) telle qu'indiquée par la concentration en ions hydrogènes. Le pH est exprimé sous forme de chiffre sur une échelle de 0 à 14 où 0 est l'état le plus acide, 7 est acide, 7 est neutre, 7 à 14 est alcalin et 14 le plus alcalin. L'échelle idéale pour l'eau de votre spa est de 7,4 à 7,6 mg/l.
- 8 SOLUTION DE HAUSSE DU pH** – pour hausser le niveau de pH dans l'eau.
- 9 SOLUTION DE BAISSÉ DU pH** – pour réduire le niveau de pH dans l'eau.
- 10 ALCALINITÉ TOTALE (TA)** – quantité de composés de carbonate, de bicarbonate et hydroxydes dans l'eau pour déterminer l'aptitude qu'a l'eau de résister aux changements de pH. Aussi appelée « capacité de tamponnage ».
- 11 SOLUTION DE HAUSSE DE L'ALCALINITÉ** – hausse l'alcalinité
- 12 DURETÉ CALCIQUE** – la part « calcium » de l'alcalinité totale représente de 70 à 75 % de la dureté totale. La concentration de calcium détermine si l'eau est douce (trop peu de calcium) ou dure (trop de calcium).
- 13 SOLUTION DE HAUSSE DU CALCIUM** – hausse le niveau de calcium.
- 14 MATIÈRES TOTALES DISSOUTES (MTD)** – une mesure de la quantité totale de matière dissoute dans l'eau (calcium, carbonates, bicarbonates, magnésie, composés métalliques, etc.)
- 15 AGENTS SÉQUESTRANTS (CONTRÔLEURS DE TACHES ET DE TARTRE)** - préviennent que les métaux et minéraux dissous dans l'eau du spa attaquent la coquille du spa et protègent les composantes de l'équipement de fonctionnement.
- 16 AGENT ANTIMOUSSE** – élimine l'accumulation de mousse sur la surface de l'eau. Dans l'hypothèse la plus optimiste, cette solution est temporaire seulement, car un excès de mousse révèle une mauvaise mise au point de l'eau (habituellement, une haute teneur en résidus organiques et/ou) une teneur en pH élevée).
- 17 NETTOYEUR DE CARTOUCHE-FILTRE** – élimine la graisse et nettoie les cartouches-filtre.
- 18 OZONATEUR** – l'ozonateur produit de l'ozone (une molécule gazeuse composée de trois atomes d'oxygène) à injecter dans l'eau en vue d'oxyder les contaminants qui s'y trouvent.
- 19 TROUSSE D'ANALYSE** – cette trousse est utilisée pour vérifier les résidus chimiques et exigences de l'eau. La trousse peut être sous forme de bandelettes tournesol ou de gouttes liquides.
- 20 mg/l** – abréviation de « milligrammes par litre », l'unité de mesure pour analyses chimiques indiquant les parties, selon la quantité par litre d'eau. Cette mesure est essentiellement identique à la mesure ppm, « parties par million ».

SOMMAIRE DE MISE AU POINT DE L'EAU DE VOTRE SPA*

| AGENT D'ASSAINISSEMENT (mg/l) | MIN | IDEAL | MAX |
|-------------------------------|-----|-----------|------------|
| Chlore | 1.0 | 3.0 - 5.0 | 5.0 |
| Brome | 1.0 | 3.0 - 5.0 | 5.0 |
| PRODUITS CHIMIQUES | | | |
| PH | | | |
| Alcalinité totale (TA) | 7.2 | 7.4 - 7.6 | 7.8 |
| | 80 | 80 - 120 | 180 |
| Dureté calcique | | | |
| | 150 | 200 - 400 | 500 - 1000 |

* Le *National Spa & Pool Institute* recommande ces niveaux pour les spas à domicile

TABLEAU DE DÉPANNAGE POUR LA MISE AU POINT DE L'EAU

| Problème | Causes possibles | Solutions |
|--|---|--|
| Eau trouble | Particules microscopiques trop petit pour filtrer. | Testez et réglez tous les éléments d'équilibrage de l'eau et ajoutez un agent floconneux* pour causer que les particules se rassemblent pour pouvoir être filtrées. |
| Alcalinité totale élevée Niveaux de pH élevés Dureté calcique élevée | | Testez ces éléments et apportez des correctifs en fonction des paramètres recommandés. |
| Tartre (Dépôts blancs ou grisâtres) | Dureté calcique élevée | Testez la dureté calcique et traitez le problème avec un agent séquestrant* ou effectuez un drainage/ remplissage partiel. |
| Irritation de la peau ou des yeux | Niveau de pH et (ou) dureté calcique trop élevés | Testez l'eau et apportez les correctifs |
| Excès de mousse | Accumulation d'huiles corporelles ou de cosmétiques | Si vous ne voyez pas de ligne d'eau, vous pouvez utiliser un agent anti moussant* pour séparer les contaminants, et ensuite utiliser un agent clarificateur pour en aider le filtrage. Si une ligne d'eau est présente, le spa pourrait avoir à être vidé et nettoyé. Dans les deux cas, le filtre doit être nettoyé à fond en trempant toute une nuit dans un agent javellisant. Vous pourrez éviter ce problème à l'avenir en utilisant une éponge d'absorption des huiles. |
| | Résidus de détergent dans les maillots de bain | Prévenez ce problème en faisant un cycle additionnel de rinçage à la lessiveuse ou en rinçant les maillots de bain de nouveau à la main. |
| | Excès de contaminants biologiques | Certaines matières organiques portent à causer de la mousse dans l'eau en se décomposant dans le filtre (ce qui est particulièrement vrai pour les feuilles d'érable). Généralement, utilisez un agent anti mousse pour décomposer les contaminants, et utilisez ensuite un agent éclaircissant* pour les filtrer, et nettoyez ensuite le filtre pour éliminer le problème. Si la quantité de mousse est vraiment excessive, il pourrait toutefois être nécessaire de vider le spa et de le remplir de nouveau. Généralement, utilisez un agent anti mousse pour décomposer les contaminants, et utilisez ensuite un agent éclaircissant* pour les filtrer, et nettoyez ensuite le filtre pour éliminer le problème. Si la quantité de mousse est vraiment excessive, il pourrait toutefois être nécessaire de vider le spa et de le remplir de nouveau. |
| | Dureté calcique basse | Testez la dureté calcique et, au besoin, haussez-la avec du chlorure de calcium* |
| Corrosion/Débris solide ou dépôt blanc | Dureté calcique basse et (ou) alcalinité totale basse | Testez la dureté calcique et, au besoin, haussez-la avec du chlorure de calcium* |
| Eau décolorée (eau claire v. trouble) | Présence de métaux dans l'eau (fer, cuivre, etc.) | Traitez l'eau avec un agent chélateur* ou un agent séquestrant* |
| pH instable | Niveau bas d'alcalinité totale | Testez le niveau d'alcalinité totale et, au besoin, haussez-le avec du bicarbonate de sodium* |
| pH résistant au changement | Niveau élevé d'alcalinité totale | Testez le niveau d'alcalinité totale et, au besoin, haussez-le avec du bisulfate de sodium* ou de l'acide muriatique* |
| | | *Contactez votre distributeur Local Hydropool pour des recommandations spécifiques |

ENTRETIEN ROUTINIER DU SPA DE NAGE



LISEZ LES CONSIGNES DESÉCURITÉ AU SUJET DES PRODUITS CHIMIQUES

CHAQUE JOUR

- 1- Analysez l'eau et au besoin, ajoutez l'agent de choc.
- 2- Assurez le maintien d'un bon niveau d'eau.

CHAQUE SEMAINE

- 1- Analysez la teneur en pH et l'alcalinité. Ajustez-les au besoin.
- 2- Faites le plein du distributeur de produits chimiques.
- 3- Ajoutez l'agent séquestrant (contrôleur de taches et de tartre).
- 4- Retirez la cartouche filtre, rincez-la avec le boyau de jardin et remettez-la en place (voir la section **CARTOUCHE FILTRE**).
- 5- Retirez et nettoyez le panier de l'écumoire (voir la section **NETTOYAGE DU PANIER DE L'ÉCUMOIRE**)
- 6- Ajoutez l'agent de choc/agent oxydant.
- 7- Inspectez les raccords à l'affût de fuites aux joints toriques/statiques. Resserrez-les s'ils sont lâches.

MENSUELLEMENT

- 1- Faites tremper la cartouche filtre dans une solution de nettoyage pour cartouches filtre. Rincez à fond et, si possible, laissez sécher le filtre avant de le remettre en place. Hydropool recommande l'achat d'un deuxième filtre afin d'en avoir un prêt à installer pendant que vous nettoyez l'autre.

ANNUELLEMENT

- 1- Videz le spa au moins une fois par trimestre et nettoyez sa coquille en acrylique avec un agent nettoyant non abrasif conçu spécialement pour les surfaces en acrylique. Voyez les sections **CHANGEMENT DE L'EAU DU SPA DE NAGE** et **VIDANGE DU SPA DE NAGE**.

SÉCURITÉ COUVERTURE RIGIDE

Quand un bain à remous est découvert, plus de 90% de la chaleur est perdue à partir de la surface de l'eau. Cette évaporation affecte également l'équilibre chimique et pourrait créer des problèmes d'humidité à l'intérieur. Les couvertures rigides **HYDROPOOL** sont conçues pour une efficacité thermique maximale et l'apparence. Ils sont articulés au milieu pour faciliter la manipulation et la fermeture à glissière permet aux encarts en mousse à changer si elle est endommagée. La jupe de la couverture rigide recouvre la lèvre du bain à remous pour un ajustement fini. Les verrous, dont une partie est fixée à la plate-forme ou une jupe, empêchent les petits enfants ou les animaux d'entrer dans le bain à remous. Ne pas traîner la couverture de sécurité à travers le bain à remous ou terrasse. Debout sur la couverture rigide pourrait provoquer des encarts en mousse à se fissurer, ce qui conduira à l'absorption d'eau.

NE JAMAIS LEAN OU STAND SUR VOTRE HARDCOVER.

Le couvercle doit être nettoyé au moins deux fois par an avec une crème hydratante de vinyle et protecteur.

NOTE: ASSURER TOUJOURS LA HARDCOVER SÉCURITÉ EST EN PLACE ET BLOQUE LORSQUE LE HOT TUB est pas utilisé. DÉFAUT DE FAIRE PEUT ENDOMMAGER OU craquelure 54 ACRYLIQUE NON COUVERTS PAR LA GARANTIE.

NETTOYAGE DU PANIER DE L'ÉCUMOIR

1. Activez le mode attente/vidange
2. Retirez le panier de l'écumoire en ouvrant la porte de l'écumoire et en tirant le panier vers vous, vers le haut, pour le sortir.
3. Retirez les débris dans le panier. (Remarque : évitez de frapper le panier contre quelque objet pour éliminer les débris – ceci pourrait endommager le panier).
4. Remettez le panier en place.
5. Sortez le système du mode « **ATTENTE/VIDANGE** » et, lorsque la pompe commence à fonctionner, surveillez le débit d'eau dans la porte de l'écumoire pour vous assurer qu'elle flotte librement..

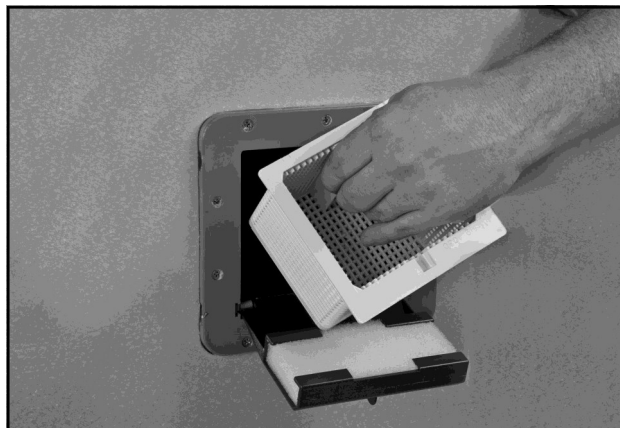
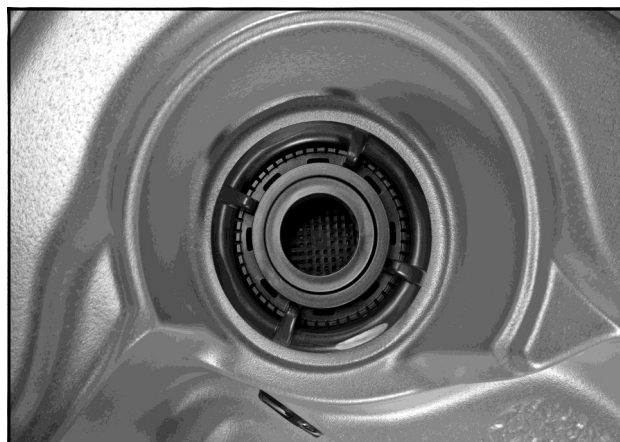

CARTOUCHE-FILTRE

La cartouche filtre doit être nettoyée à chaque semaines, selon l'usage. Voici quelques symptômes indiquant que la cartouche filtre doit être nettoyée:

- Réduction de la puissance des jets
- Eau grise et trouble
- Élément chauffant ne fonctionnant plus

ENLÈVEMENT

1. Activez le mode attente/vidange. Voir **SYSTÈMES DE COMMANDE HYDROPOOL**
2. Retirez le couvercle du filtre et ouvrez le petit évent noir/soupape d'évacuation sur le dessus du couvercle du filtre.
3. Tirez sur la languette de verrouillage et faites tourner l'anneau de verrouillage dans le sens contraire des aiguilles d'une montre.
4. Tirez le couvercle du filtre vers le haut et sortez l'élément de la cartouche hors du boîtier du filtre.

NETTOYAGE

5. Avec un boyau de jardin muni d'un vaporisateur, rincez l'élément du filtre en vous assurant de bien séparer chaque repli du filtre.
6. Pour retirer les lotions et huiles corporelles, etc. accumulées, faites tremper la cartouche dans de l'eau tempérée et un agent de nettoyage/émulsifiant (que vous pourrez vous procurer chez votre détaillant).
7. Votre détaillant pourra également vous fournir un cylindre de nettoyage.
8. Rincez la cartouche à fond et laissez-la sécher avant de la remettre en place.
9. Nous recommandons d'acheter une cartouche filtre de rechange afin de toujours avoir un filtre prêt à utiliser.
10. Une fois que l'élément est bien sec, brossez délicatement les replis avec un petit pinceau, au besoin, pour éliminer les particules de poussière restantes.



Évitez d'utiliser une brosse métallique ou autre dispositif pour nettoyer l'élément de la cartouche. Ne mettez pas la cartouche au lave-vaisselle ou à la machine à laver.

RÉINSTALLATION

11. Remettez la cartouche dans le boîtier du filtre.
12. Remettez en place le couvercle du boîtier du filtre en appuyant bien sur celui-ci et en vous assurant que le joint torique du couvercle ne s'entortille pas.
13. HydroPool vous recommande de lubrifier le joint torique avec un lubrifiant non dérivé du pétrole (gel de silicone) lorsqu'il s'assèche. Cela prévient que le joint s'entortille et se pince pendant l'installation.
14. Installez l'anneau de verrouillage du filtre, et tournez le dans le sens des aiguilles d'une montre jusqu'à ce que les languettes de verrouillage s'enclenchent en place.
15. Fermez l'évent/la soupape d'évacuation.
16. Sortez le système de son mode «attente/vidange».
17. Une fois que la pompe recommence à fonctionner en réglage bas, il sera nécessaire de libérer l'air coincé dans le filtre. Desserrez soigneusement l'évent dans le sens contraire des aiguilles d'une montre jusqu'à ce que vous entendiez le sifflement de l'air qui s'échappe. Une fois qu'un flot d'eau régulier commence à s'écouler, fermez l'évent en vous assurant que le joint torique n'y est pas pincé.

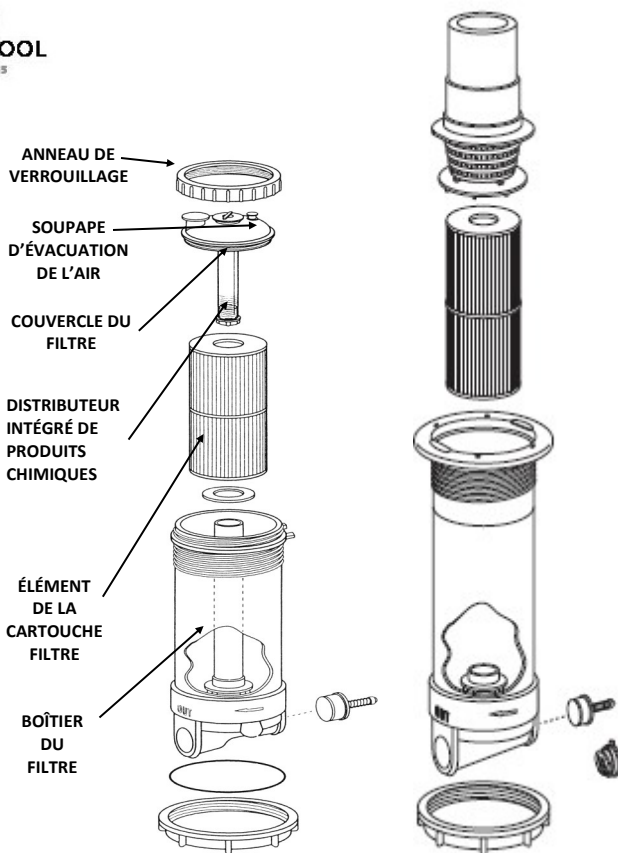

NETTOYAGE DE LA SURFACE EN ACRYLIQUE

La surface en acrylique peut être nettoyée et polie à l'aide d'un chiffon doux et d'un nettoyant pour surfaces en acrylique que vous pourrez vous procurer auprès de votre détaillant HydroPool.



Important : N'utilisez pas de détergents les résidus qu'ils laissent derrière nuisent à l'équilibre chimique de l'eau ce qui rend difficile le maintien d'une eau parfaitement mise au point.

- N'utilisez pas d'agents nettoyants abrasifs – ceux-ci pourraient endommager la surface en acrylique.

NOTE:

HydroPool se réserve le droit d'annuler la garantie de votre spa s'il y a une indication de l'utilisation des produits contenant du peroxyde d'hydrogène.

TRAITEMENT DE L'EAU AU TRICHOLORE

Les comprimés de TriChlor se dissolvent très rapidement par rapport aux comprimés de brome et diminuent également les niveaux de pH. TriChlor est couramment utilisé dans les piscines et est ajouté à l'eau à l'aide d'un électrolyseur en ligne, d'un alimentateur ou d'un alimentateur flottant. Le trichlore ne doit pas être utilisé dans les spas et les spas de nage en raison de sa nature corrosive et des effets néfastes qu'il peut avoir sur les pompes, les jets et la surface acrylique. Étant donné que de nombreuses pastilles ou rondelles de chlore contiennent du TriChlor, nous ne recommandons pas leur utilisation sous quelque forme que ce soit et, dans la plupart des cas, cela annulera la garantie.

CHANGEMENT DE L'EAU DE VOTRE SPA

Le spa doit être vidé à chaque période de 8 à 12 semaines, selon sa taille et sa fréquence d'utilisation. Si votre spa est utilisé au quotidien ou par un grand nombre de baigneurs, l'eau doit en être vidée plus souvent. Une bonne façon de déterminer la durée qui doit s'écouler entre chaque vidange est de diviser le volume d'eau (en litres) dans votre spa par 13,5 et de diviser ce résultat par le nombre moyen de baigneurs chaque jour.

Formule

$$\left(\frac{\text{Volume d'eau en litres}}{13.5} \right) \div \left(\frac{\text{Nombre moyen de baigneurs chaque jour}}{\text{Nombre de jours entre chaque vidange}} \right) = \text{Nombre de jours}$$

| Volume d'eau en litres | Nombre moyen de baigneurs chaque jour | Nombre de jours entre chaque vidange |
|------------------------|---------------------------------------|--------------------------------------|
|------------------------|---------------------------------------|--------------------------------------|

EXEMPLE :

1000 litres divisés par 13,5 divisés par 2 = 37 jours L'eau du spa doit être changée lorsque la quantité de matières solides dissoutes devient excessive, ce qui est habituellement révélé par une eau grise ou d'apparence trouble.

VIDANGE DE L'EAU DE VOTRE SPA

MÉTHODE DE VIDANGE ET DE REMPLISSAGE EXCLUSIVE QUICK-DRAIN^{MC} & FILL DE HYDROPOOL CONSULTEZ LE DIAGRAMME

APERÇU

- Vous aurez besoin de deux boyaux d'arrosage – un pour la vidange, l'autre pour le remplissage
- Pendant que le premier boyau vide l'eau du spa...
- ...l'autre sert à laver la surface intérieure du spa et à le remplir d'eau fraîche.

CONSULTEZ LES FIGURES 1 ET 2

1. Trouvez les installations de drainage les plus proches (**vérifiez les arrêtés locaux de votre ville**).
2. Mettez le système du spa en mode « **attente/vidange** »*. Le système sortira automatiquement du mode d'attente après une heure et reprendra son fonctionnement normal.
3. Retirez le panier de l'écumoire de façon à ce que l'orifice sous celui-ci soit accessible et insérez-y la fiche d'expansion N° 10 en caoutchouc fournie.
4. Fixez le boyau de jardin à l'embout de raccordement situé sur le tuyau adjacent au système de commande du spa.
5. Acheminez le boyau de jardin jusqu'au drain.
6. Ouvrez l'embout de raccordement.
7. Fermez le clapet de la pompe 1 se trouvant tout à côté de l'embout de raccordement (ceci dirige l'eau vers le boyau de vidange).
8. Mettez en marche la pompe en réglage bas.
9. Surveillez le spa pendant qu'il se vide.
10. Utilisez le deuxième boyau d'arrosage pour laver l'intérieur du spa pendant qu'il se vide. Vous pouvez aussi nettoyer la surface intérieure à l'éponge.

11. Pour éliminer l'eau de la tuyauterie : laissez l'eau fraîche remplir l'espace pour les pieds pendant que se poursuit la vidange de l'eau actuelle. Laissez au moins 10 cm (4 po) d'eau dans l'espace pour les pieds afin que la pompe 1 demeure amorcée.
12. Une fois que l'eau sortant du boyau de vidange semble claire (ce qui indique qu'il s'agit de l'eau fraîche), vous venez de terminer la vidange.
13. Éteignez la pompe en basse vitesse.
14. Fermez l'embout de raccordement du boyau sur la tuyauterie du spa et continuez à remplir le spa d'eau fraîche.
15. Placez la couverture sur le spa (pour éviter les éclaboussures).
16. Ouvrez le clapet de la pompe 1.
17. Appuyez sur toute touche du tableau de commande (autre que celle de la pompe 1) pour faire sortir le système du mode « **ATTENTE/VIDANGE** ». La pompe 1 en basse vitesse et le dispositif de chauffage s'activeront pour faire circuler et réchauffer l'eau pendant que le remplissage se poursuit. Ceci réduit aussi la possibilité de formation de poches d'air.
18. Continuez d'ajouter de l'eau fraîche jusqu'à ce que le niveau atteigne environ 19 mm (3/4 po) du haut de l'ouverture de l'écumoire.
19. Une fois le remplissage terminé, retirez la fiche d'expansion N° 10 en caoutchouc de sous le boîtier de l'écumoire.**
20. Si le boîtier de l'écumoire a été ouvert pour le remplacement de la cartouche-filtre, vous devrez libérer l'air coincé dans le boîtier du filtre en relâchant soigneusement le petit évent noir se trouvant sur le boîtier du filtre. Lorsque de l'eau commence à en sortir, fermez l'évent.
21. Si une poche d'air survient (la pompe 1 fonctionne mais aucune eau ne sort des jets), ce qui est peu passible de survenir, consultez **AMORÇAGE DE LA POMPE/ LIBÉRATION DE LA POCHE D'AIR**.

* Vous pourriez avoir à mettre le système en mode **ATTENTE/VIDANGE** afin de pouvoir enlever la fiche.

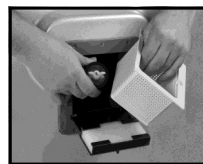

FIGURE 1

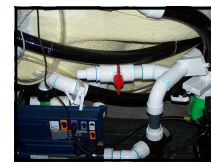
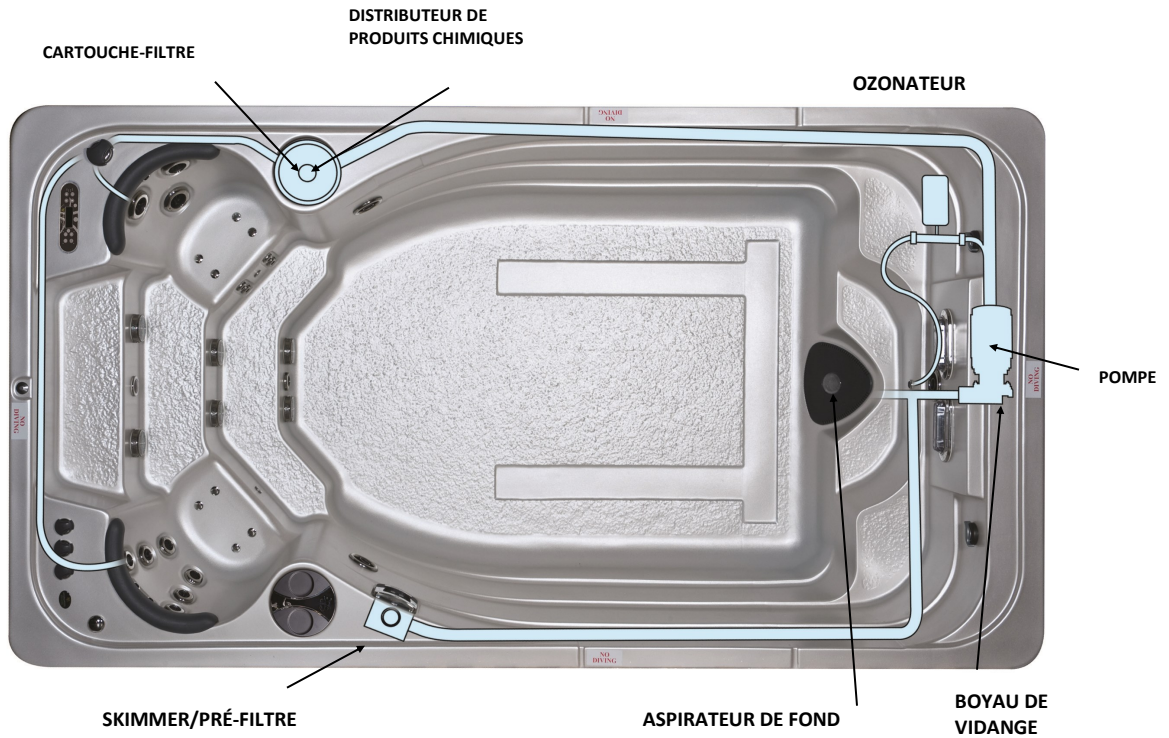

FIGURE 2

ADOUCCISANTS D'EAU

Évitez de remplir le spa à l'aide d'eau mélangée à un adoucissant d'eau : cela pourrait affecter l'équilibre chimique de l'eau et rendrait la mise au point de l'eau plus difficile. Si vous vivez dans un secteur où l'eau est dure ou douce, accordez une attention particulière à votre niveau de dureté calcique. Il est toutefois acceptable de « faire le plein » avec de l'eau adoucie.



L'INDICATEUR DE MODE AUTONETTOYANT

Cet indicateur sans souci est situé sur le tableau de bord. L'écran affiche "SCLn" pour vous indiquer que le spa est en mode de filtration et de chauffage intelligent. Ce qui vous assure d'avoir toujours une eau claire et sécuritaire pour toute la famille.

PROTECTION DE VOTRE ARMOIRE EVERLAST FINISH

Certaines armoires de spa **HYDROPOOL** sont fabriquées en plastique synthétique Everlast. Ces armoires utilisent un système de verrouillage magnétique pour fixer et maintenir les panneaux extérieurs en place. Afin de retirer un panneau d'accès, vous devez commencer par le coin inférieur droit du panneau et désengager le premier loquet magnétique en tirant le panneau suffisamment en avant pour permettre à votre main de se placer derrière le panneau. Une fois que vous avez fait cela, vous pouvez passer votre main derrière le panneau pour dégager les autres loquets magnétiques et pouvoir retirer complètement le panneau.

Pour réinstaller le panneau, alignez le panneau dans l'ouverture et soulevez-le en place. Les loquets magnétiques s'engageront dans le panneau afin que vous puissiez le déplacer et terminer la réinstallation.



Les armoires **HYDROPOOL** spa Everlast Synthetic sont fabriquées dans un matériau plastique unique, non poreux et résistant aux intempéries. Elles conserveront leur beauté pendant de nombreuses années si elles sont bien entretenues.

NETTOYAGE

En utilisant de l'eau chaude savonneuse et une brosse à poils rigides, un chiffon doux ou une éponge permettra d'enlever la saleté et la crasse en surface. Les taches peuvent être éliminées à l'aide d'un nettoyant à base d'eau (par exemple, Windex, Pledge, Simple Green, etc.). Vous pouvez également utiliser une laveuse à pression avec un réglage de buse moyen / large pour nettoyer la surface du produit. Un nettoyage tous les quelques mois est recommandé.

... **ATTENTION:** N'utilisez pas de nettoyeurs contenant des solvants aromatiques ou des détergents / produits chimiques agressifs sur le matériau «Everlast».

Si la saleté et les contaminants de surface provoquent une teinte sale / brunâtre, une étape supplémentaire peut être franchie. Utilisez un mélange d'eau de Javel à 75% et d'eau à 25% et essuyez les surfaces. Laisser le mélange sur le produit pendant une heure, puis rincer abondamment. (Assurez-vous de le faire dans un endroit sûr et protégez vos yeux, votre peau et portez de vieux vêtements).

ENTRETIEN

Votre armoire **HYDROPOOL** 'Everlast' est fabriquée à partir d'un matériau synthétique de première qualité pour l'extérieur. Si le matériau est endommagé pendant l'utilisation (rayé ou ébréché), il peut souvent être réparé.

Réparation des égratignures - Prenez une très fine couche de laine d'acier (qualité 0000) et poncez la zone éraflée dans le même sens que le motif de gaufrage. Appliquez suffisamment de pression pour minimiser progressivement la zone rayée. Une fois les rayures réduites, la surface peut apparaître terne et peut-être même de couleur plus claire. cependant, cela sera moins perceptible avec le temps et avec une exposition en extérieur. Pour terminer la réparation, appliquez une pâte liquide telle que Finesse-it, du poli à meubles ou de la cire de carnauba et polissez-la à l'aide d'une roue de polissage pour réparation de peinture automatique.

SYSTÈME DE PLANCHER SOFT STRIDE

Le système exclusif Soft Stride Floor est disponible en standard sur les modèles 13FFP Aquaplay et Executive Series afin de fournir une meilleure adhérence, traction et confort sur les marches et le sol du spa. Rendre votre spa sûr et facile à utiliser tout en entrant et en sortant.

Recommandations d'entretien et de maintenance:

- Le système de sol Soft Stride se nettoie facilement avec du savon, de l'eau chaude et une brosse (raideur des poils doux à moyens). Le mélange de chlore / eau de Javel et d'eau, l'alcool isopropylique ou d'autres nettoyants ménagers tels que SoftScrub, Simply Green et 409 peuvent être utilisés pour nettoyer les tampons.
- Assurez-vous que le savon ou le produit de nettoyage est soigneusement rincé des coussinets et de la coque du spa et que ces résidus sont éliminés avant de remplir le spa pour éviter la formation de mousse.
- Veillez toujours à nettoyer et à nettoyer les taches visibles.

Jamais:

- Laisser l'antigel coloré se flaqueur ou sécher sur le tapis.
- Laisser les taches se développer sans être soignées et nettoyées rapidement.
- Nettoyer avec des produits à base d'acide propres.
- Utilisez de l'acétone ou de l'essence minérale sur les coussins ou la coque du spa, car tout dommage causé à la coque du spa par ces produits chimiques annulera la garantie.

SOIN DE L'ACIER INOXYDABLE

HydroPool utilise l'acier inoxydable dans un certain nombre de nos spas de nage. Sa beauté durable et sa résistance à la corrosion en font un excellent matériau pour les mains courantes et les faces de jets.

Avec les soins appropriés, il conservera son lustre pendant de nombreuses années. Tous les aciers inoxydables peuvent se corroder dans certaines circonstances. Nous vous proposons donc un guide qui vous aidera à préserver l'aspect esthétique des composants en acier inoxydable de votre spa.

L'acier inoxydable tire sa capacité à résister à la corrosion en formant un très mince revêtement transparent à la surface lorsqu'il est exposé à l'oxygène. Ce revêtement peut être endommagé par des matériaux abrasifs tels que la laine d'acier, le papier sablé et d'autres produits de nettoyage abrasifs. Les sels de chlore, les sulfures ou d'autres métaux rouillés peuvent également éroder ce mince revêtement exposant le métal à la corrosion.

La meilleure défense contre la corrosion des composants en acier inoxydable de votre spa de nage est de s'assurer qu'il est maintenu propre et exempt de toute accumulation de produits chimiques.

Toujours:

- Nettoyez fréquemment avec de l'eau fraîche et propre.
- Enlevez toutes les taches de rouille dès qu'elles apparaissent avec du vinaigre ou un nettoyant pour laiton, argent ou chrome.
- Utilisez une bonne cire de nettoyage pour voiture pour une protection supplémentaire

Jamais:

- Nettoyer avec des acides minéraux ou des agents de blanchiment.
- Nettoyer avec de la laine d'acier ou tout autre matériau abrasif.
- Laisser en contact avec du fer, de l'acier ou d'autres métaux.
- Fermez le couvercle immédiatement après avoir ajouté des produits chimiques à l'eau.

REMARQUE: Si vous ne prenez pas soin des composants en acier inoxydable, ils pourraient rouiller. La rouille n'est pas couverte par la garantie.

Ne couvrez pas le spa de nage pendant 15 minutes après l'ajout de produits chimiques, car les émanations de gaz peuvent causer des dommages injustifiés. Des dosages plus importants peuvent nécessiter de plus longues périodes pour dégager du gaz. Il est recommandé de vérifier l'eau du spa de nage plus fréquemment pour permettre l'ajout de petites doses si nécessaire, par opposition aux fortes doses ajoutées moins souvent.

PRÉPARATION DU SPA DE NAGE HYDROPOOL POUR L'HIVER

Si vous ne souhaitez pas utiliser votre spa toute l'année, il est très important que vous le prépariez correctement pour l'hiverner afin de le protéger contre les dommages causés par le gel. Votre revendeur **HYDROPOOL** peut effectuer ce service moyennant des frais minimes. Si vous choisissez d'hiverner votre spa vous-même, veuillez suivre les instructions ci-dessous:

1. Vidangez complètement le spa. Voir la section - VIDER VOTRE SPA.
2. Retirez et nettoyez la cartouche filtrante. Voir la section - FILTRE À CARTOUCHE.
3. Retirez tous les inserts de jet amovibles, les couvercles d'aspiration, les bouchons de dérivation d'eau et les bouchons de vanne de commande en cascade.
4. À l'aide d'un aspirateur utilitaire humide / sec, retirez l'eau restante des ouvertures du jet, du boîtier de la cartouche filtrante et du repose-pieds.
5. À l'aide du côté soufflante de l'aspirateur, placez la buse du ventilateur dans le haut du bouchon du déviateur d'eau pour souffler toute l'eau restante dans les conduites de plomberie afin que l'excès d'eau sorte des corps de jet.
6. Remplacez tous les bouchons de dérivation d'eau et les bouchons de vanne de commande en cascade pour vous assurer que tous les joints sont en place.
7. À l'extrémité de l'équipement, desserrez un raccord de chaque pompe afin que tout excès d'eau dans chaque pompe puisse être complètement aspiré.
8. Versez ou utilisez un badigeon, au besoin, pour ajouter de l'antigel biodégradable potable dans des zones telles que les extrémités humides de la pompe, les canaux de jet, le boîtier du filtre et les canaux de soufflante.
9. Réinstallez tous les inserts de jet et tous les couvercles d'aspiration.

N'UTILISEZ PAS D'ANTIGEL AUTOMOBILE.

- Important : mélanger de l'antigel biodégradable potable avec de l'eau réduit considérablement sa capacité de protection contre le gel. Par conséquent, il est très important que TOUTE l'eau soit retirée de la plomberie du spa avant d'être ajoutée.
 - Ajoutez de l'antigel de VR potable aux trous de l'aspiration / drain inférieur pour empêcher toute eau emprisonnée dans le faux plancher de geler et d'endommager la coque du spa.
 - Allumez la pompe pendant quelques secondes seulement pour faire circuler l'antigel.
 - Débranchez et débranchez tous les raccords dans la zone de l'équipement de soutien. Retirez le bouchon de vidange hivernal le plus bas sur la plaque frontale de la pompe. Répéter l'opération pour toutes les pompes, le cas échéant.
- Couvrez les raccords de plomberie exposés avec des sacs en plastique et du ruban adhésif.
 - Dans la mesure du possible, débranchez l'équipement de soutien du spa et rangez-le dans un endroit chauffé à sec.
 - Installez la couverture rigide de sécurité et couvrez tout le spa avec une bâche pour éviter les intempéries prématurées de l'armoire et de la couverture rigide de sécurité.
 - Enlevez régulièrement l'accumulation de neige pour éviter d'endommager la couverture rigide de sécurité.
 - Il est supposé que votre spa **HYDROPOOL** a été correctement installé sur une dalle de béton armé pour éliminer le soulèvement du spa dû à la pression hydrostatique de l'eau souterraine.



EMPLACEMENTS DES BOUCHONS DE VIDANGE

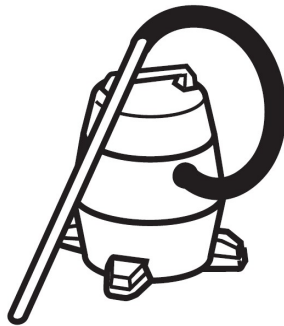

Si vous n'êtes pas sûr à 100% que votre spa est correctement préparé pour l'hiver, veuillez consulter votre détaillant autorisé de spas **HYDROPOOL**. Attention recommandé qu'un détaillant **HydroPool** autorisé prépare votre spa pour l'hiver au cours de la première année. Les dommages résultant du gel ne sont pas couverts par la garantie.

DÉPANNAGE GÉNÉRAL (SUITE)

QUE FAIRE EN CAS DE...

...FLUCTUATIONS DE COURANT

L'alimentation électrique de votre domicile est, la plupart du temps, assez uniforme. Toutefois, lorsque le niveau local de demande en électricité est assez élevé, la tension alimentant votre demeure peut parfois chuter (de façon assez importante) ou fluctuer. Cette condition est décrite comme une « baisse de tension ». Bien que des dispositifs de sécurité soient intégrés au système pour vous protéger contre de telles conditions, la tension pourrait chuter à un niveau si bas, même pour une seule seconde, que le système pourrait afficher un message « fantôme ». Si cela se produit ou si l'afficheur affiche des messages partiels, initialisez le système en coupant l'alimentation électrique au bassin, en attendant quelques minutes et en la remettant ensuite en marche. Si cela ne réussit pas à réinitialiser le système, communiquez avec votre détaillant HydroPool ou réparateur local.

...PANNE DE COURANT OU DÉFAILLANCE DU SYSTÈME PENDANT DES CONDITIONS ATMOSPHERIQUES FROIDES

Si votre système de commande ne réussit pas à se réinitialiser (p. ex. si le disjoncteur se déclenche) ou si la pompe ne fait pas circuler l'eau pour quelque raison, placez un radiateur indépendant à basse tension sous le cabinet dans l'aire de l'équipement. Ceci retardera le risque de gel jusqu'à ce qu'un rendez-vous d'entretien puisse être prévu.



Suivez toujours les recommandations du fabricant lors de la mise en place d'un radiateur électrique indépendant. Assurez-vous qu'il est placé à bonne distance de toute surface inflammable. Ne laissez jamais le radiateur sans surveillance.

NOTES:

IN-YE-5 EU WIRING DIAGRAM

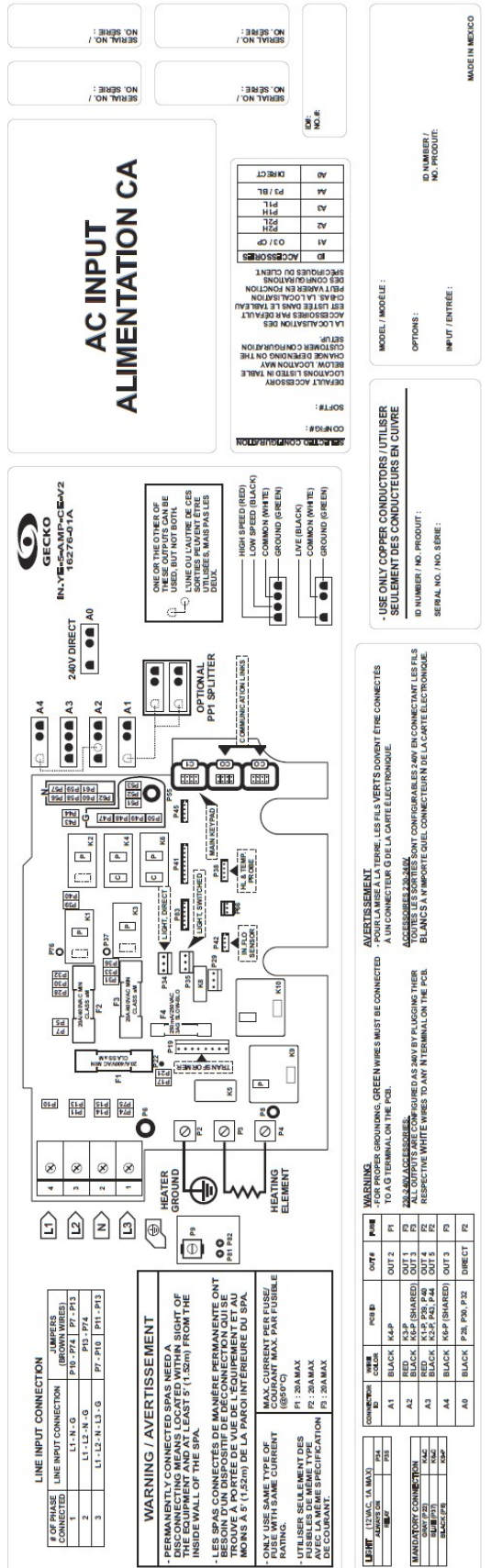

***** Pour toute modification, vérifier si des changements aux instructions d'assemblage sont à faire. *****

| NO. | ORIGINAL REVISION | DATE | APP. |
|-----|-------------------|------|------|
| A | ORIGINAL | | |

FIGURE: 16276-01A

DESIGNER: CORELDRAW 9

PRINT DATE: MARS 23, 2016

CONTRACT:

410, Rue Champlain, Québec, (Québec) TEL: (418) 872-4411 FAX: (418) 872-2525

DESCRIPTION: WIRING DIAGRAM IN-YE-5AMP-CE-V2

REVISEUR: CORELDRAW 9

DATE: MARS 23, 2016

APPROUVE PAR:

DATE:

NO. DE LA FEUILLE: 1 DE 1

NO. DE LA FEUILLE: 1 DE 1

